

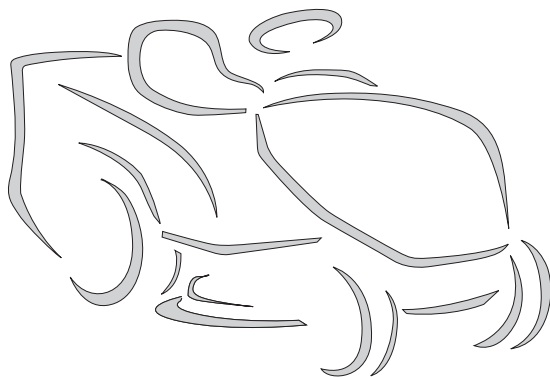

SARP®

TN 220 HST



171506107/0A



IT Tosaerba con conducente a bordo seduto - MANUALE DI ISTRUZIONI
ATTENZIONE: prima di usare la macchina, leggere attentamente il presente libretto.

DE Aufsitzmäher (Rasenmäher mit Fahrersitz mit sitzendem Benutzer)
GEBRAUCHSANWEISUNG

ACHTUNG: vor Inbetriebnahme des Geräts die Gebrauchsanleitung aufmerksam lesen.

EN Ride-on lawnmower with seated operator - OPERATOR'S MANUAL
WARNING: read thoroughly the instruction booklet before using the machine.

FR Tondeuse à gazon à conducteur assis - MANUEL D'UTILISATION
ATTENTION: lire attentivement le manuel avant d'utiliser cette machine.

NL Grasmaaier met zittende bediener - GEBRUIKERSHANDLEIDING
LET OP: vooraleer de machine te gebruiken, dient men deze handleiding aandachtig te lezen.

ITALIANO - Istruzioni Originali	IT
БЪЛГАРСКИ - Инструкция за експлоатация	BG
BOSANSKI - Prijevod originalnih uputa	BS
ČESKY - Překlad původního návodu k používání	CS
DANSK - Oversættelse af den originale brugsanvisning	DA
DEUTSCH - Übersetzung der Originalbetriebsanleitung	DE
ΕΛΛΗΝΙΚΑ - Μετάφραση των πρωτοτύπων οδηγιών	EL
ENGLISH - Translation of the original instruction	EN
ESPAÑOL - Traducción del Manual Original	ES
EESTI - Algupärase kasutusjuhendi tõlge	ET
SUOMI - Alkuperäisten ohjeiden käännös	FI
FRANÇAIS - Traduction de la notice originale	FR
HRVATSKI - Prijevod originalnih uputa	HR
MAGYAR - Eredeti használati utasítás fordítása	HU
LIETUVIŠKAI - Originalių instrukcijų vertimas	LT
LATVIEŠU - Instrukciju tulkojums no oriģināl valodas	LV
МАКЕДОНСКИ - Превод на оригиналните упатства	MK
NEDERLANDS - Vertaling van de oorspronkelijke gebruiksaanwijzing	NL
NORSK - Oversettelse av den originale bruksanvisningen	NO
POLSKI - Tłumaczenie instrukcji oryginalnej	PL
PORTUGUÊS - Tradução do manual original	PT
ROMÂN - Traducerea manualului fabricantului	RO
РУССКИЙ - Перевод оригинальных инструкций	RU
SLOVENSKY - Preklad pôvodného návodu na použitie	SK
SLOVENŠČINA - Prevod izvornih navodil	SL
SRPSKI - Prevod originalnih uputstva	SR
SVENSKA - Översättning av bruksanvisning i original	SV
TÜRKÇE - Orijinal Talimatların Tercümesi	TR

1

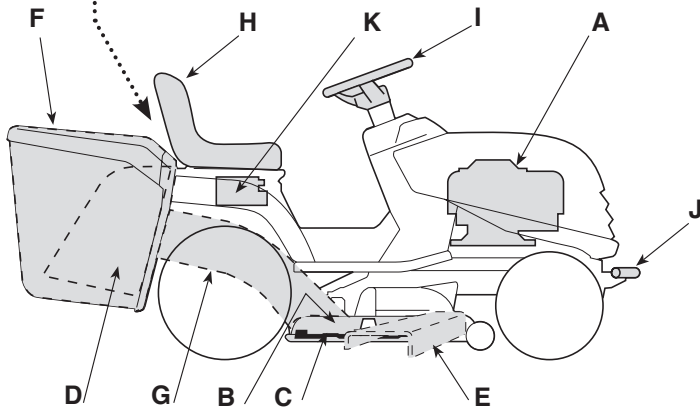
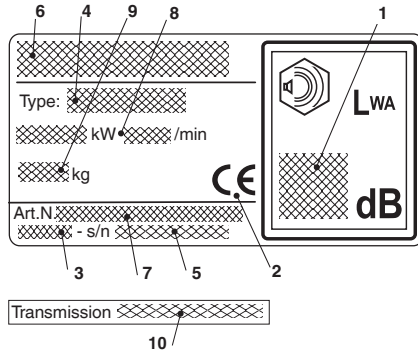

2

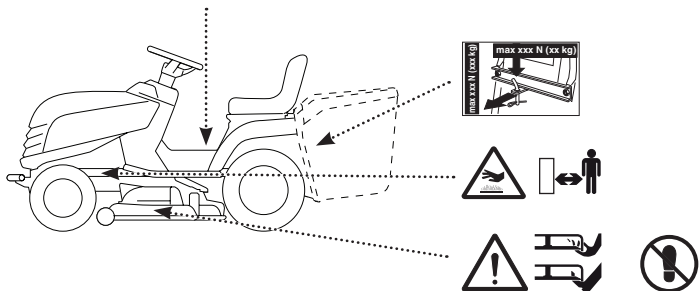

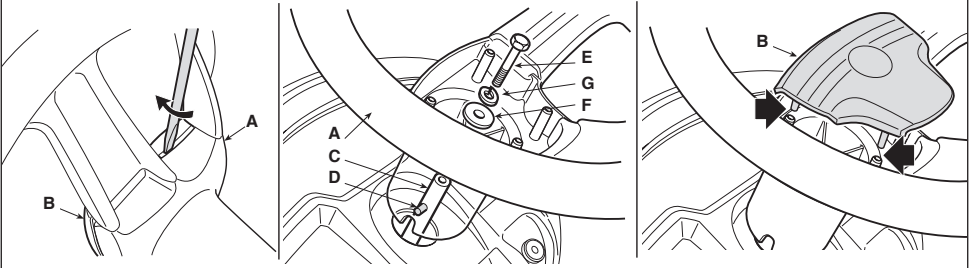
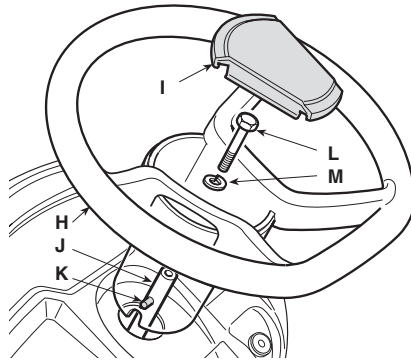
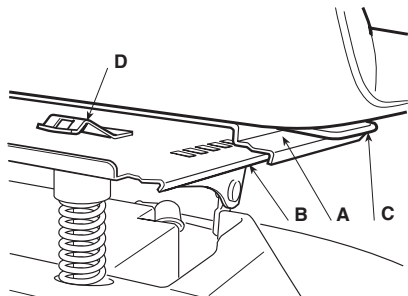
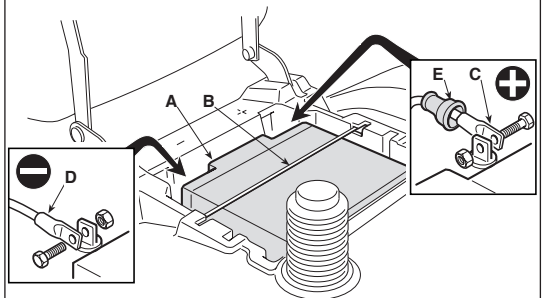
3**I****II****4****5**

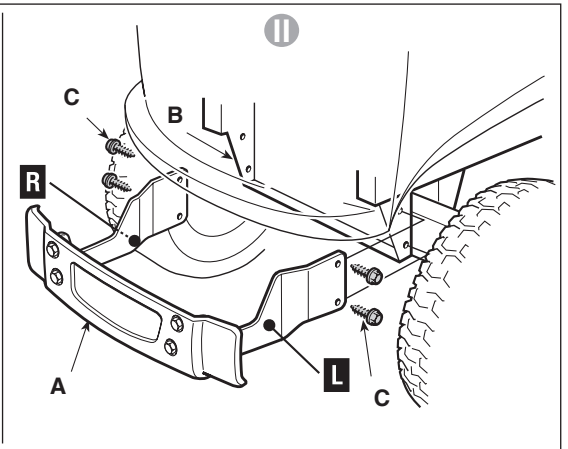
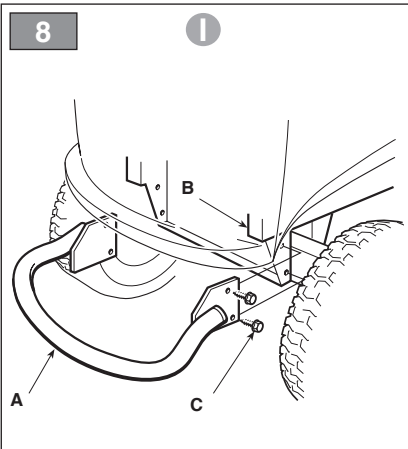
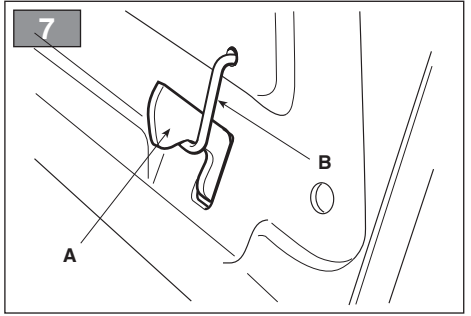
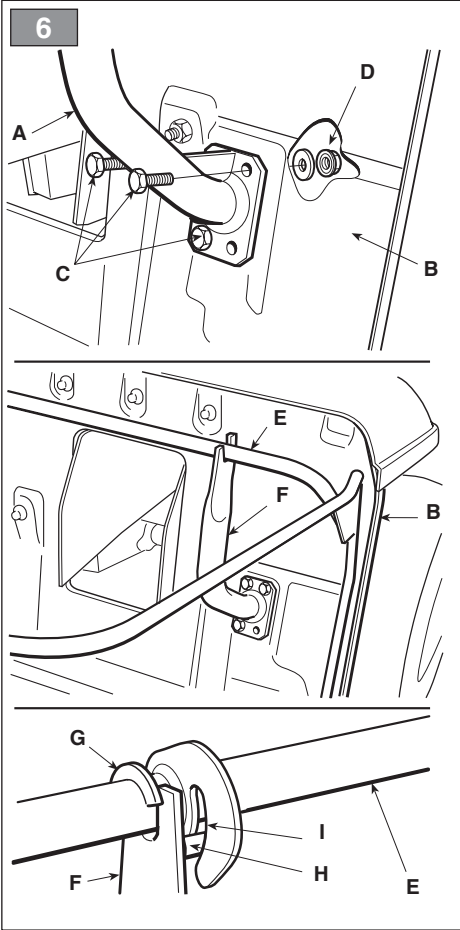

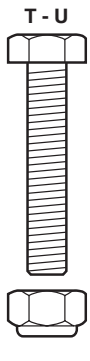
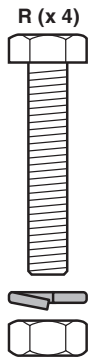
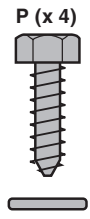
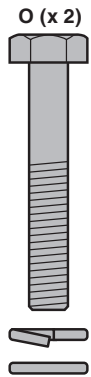
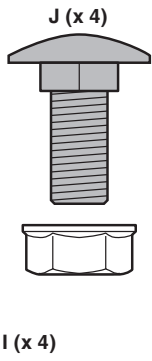
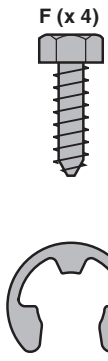
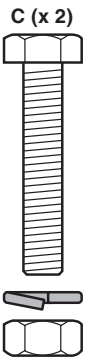
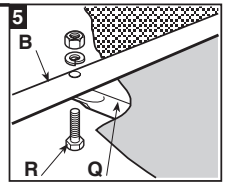
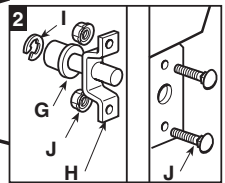
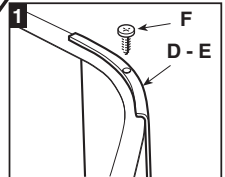
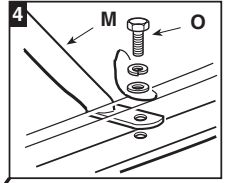
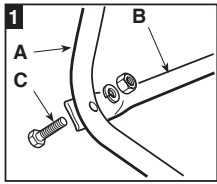
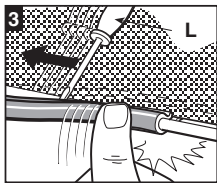
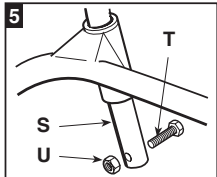
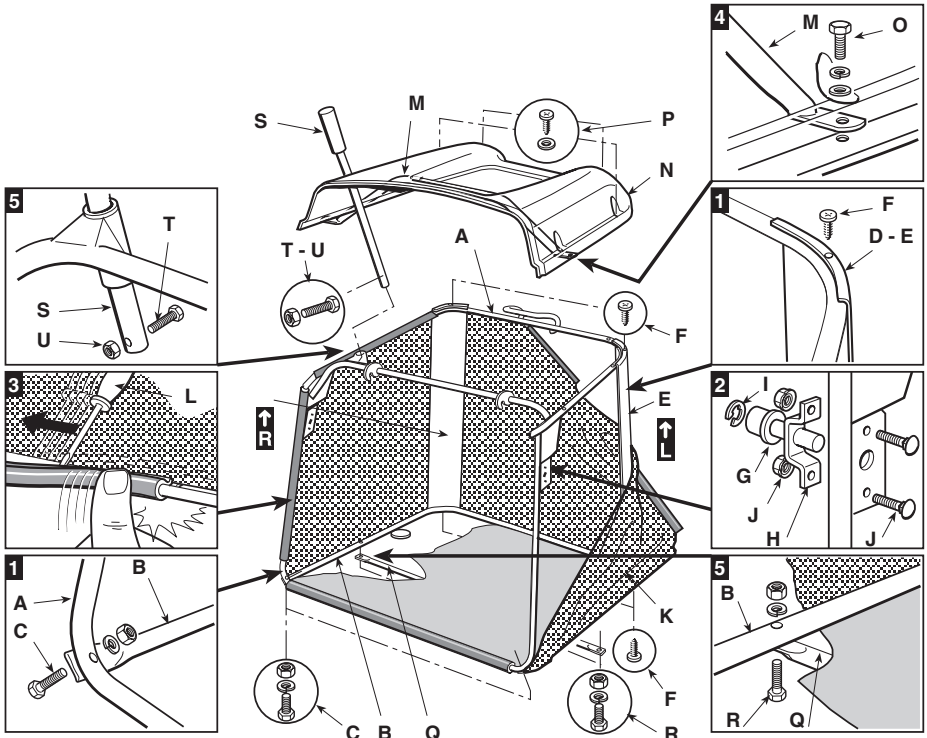

I (x 4)

10

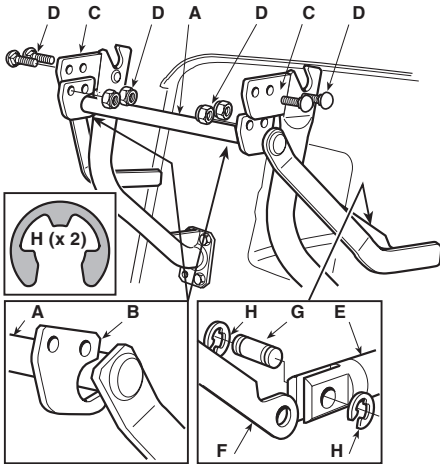

11

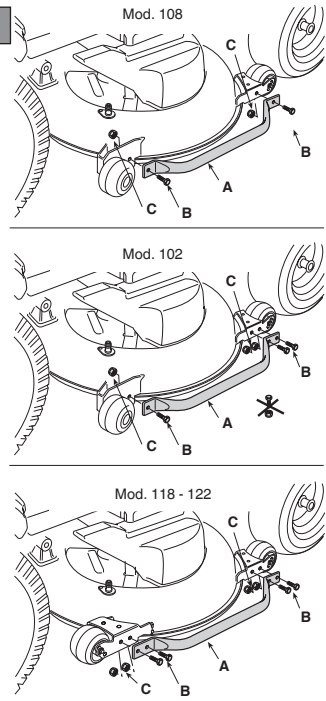

12

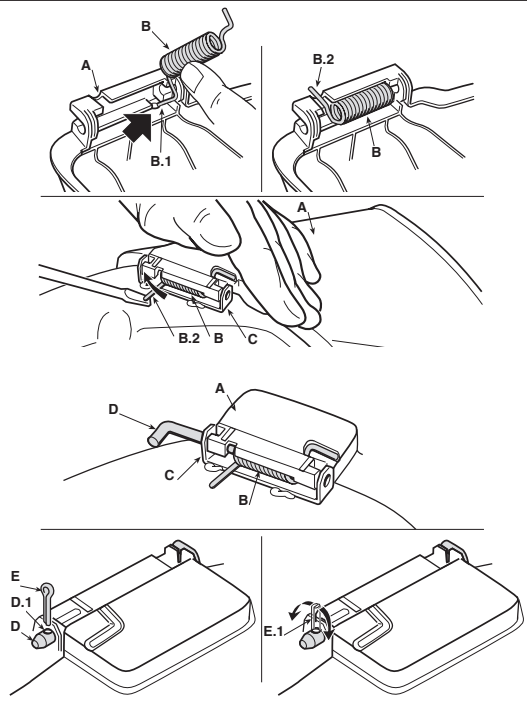

13

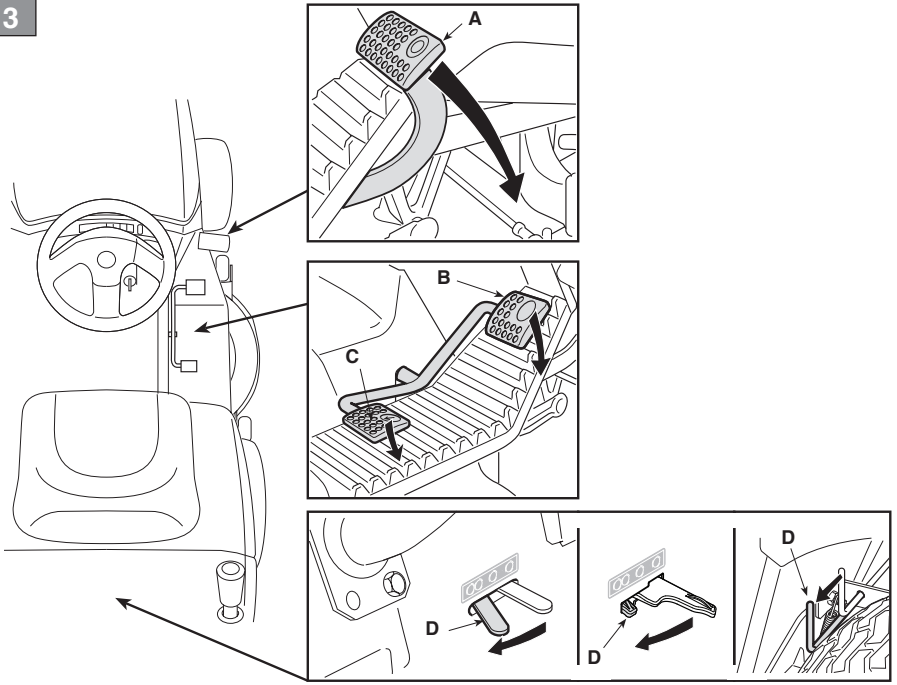

14

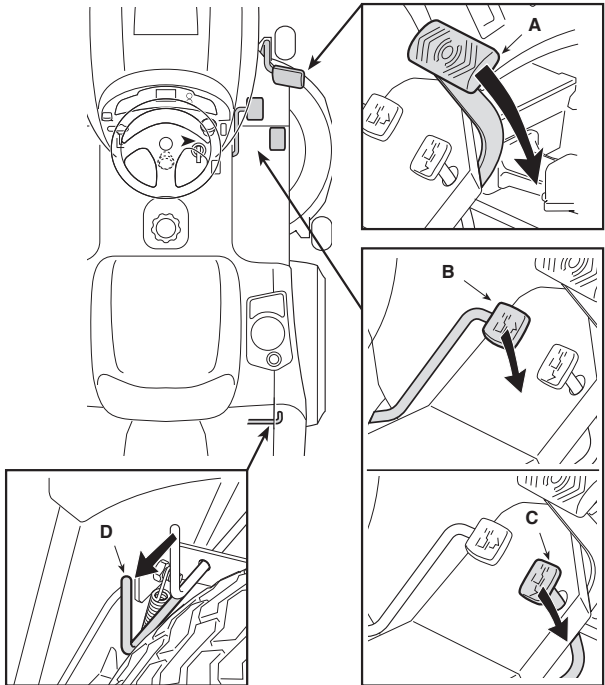

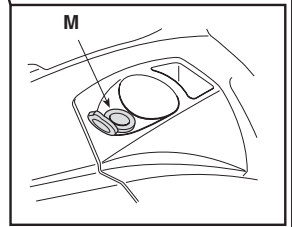
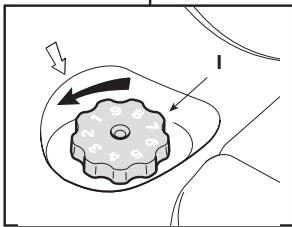
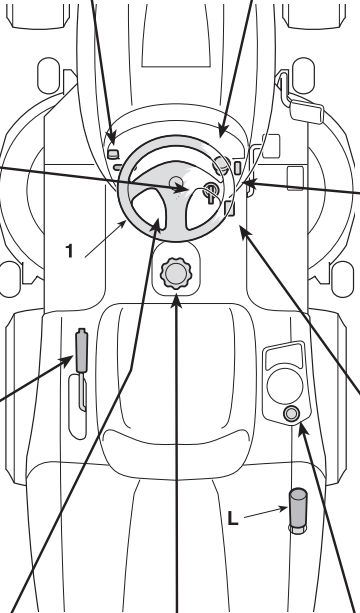
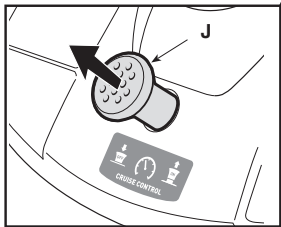
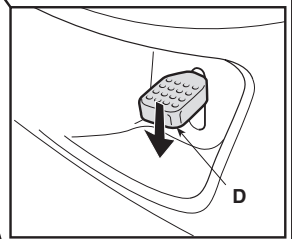
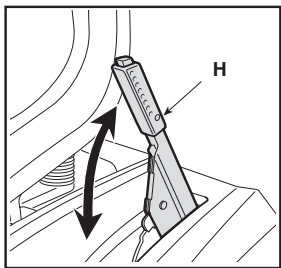
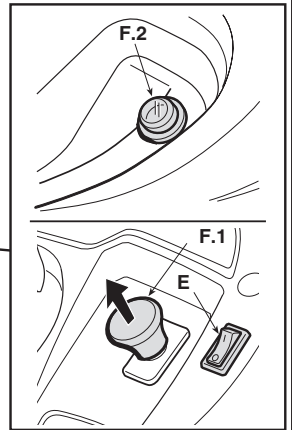
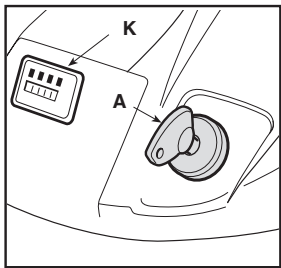
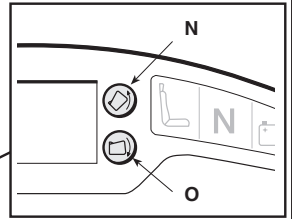
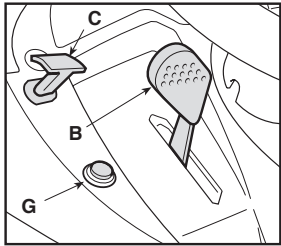

16

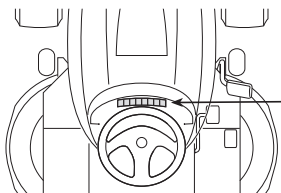
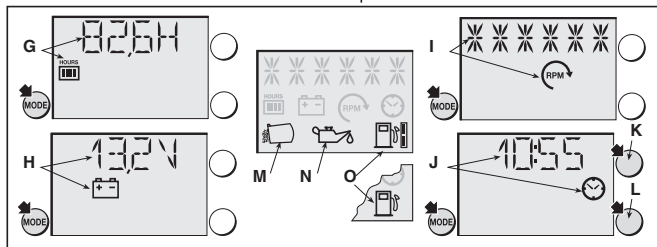
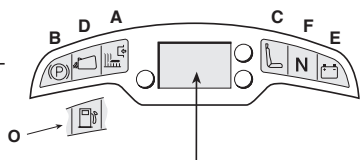
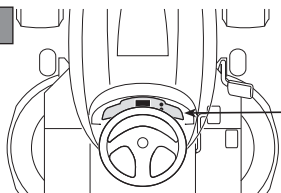

17

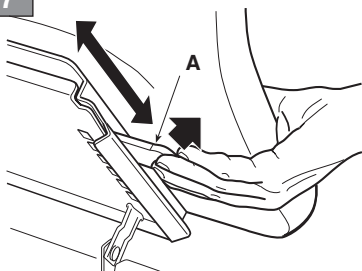

18

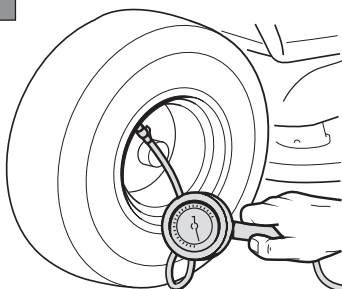

19

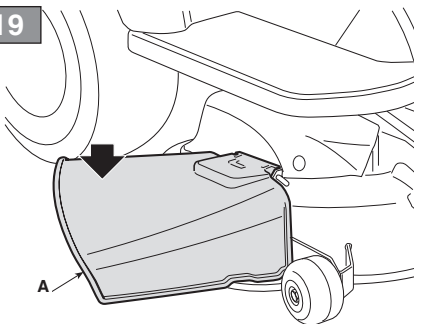

20

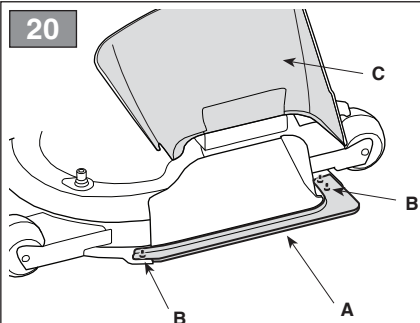

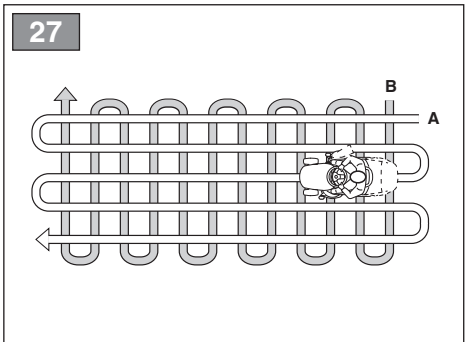
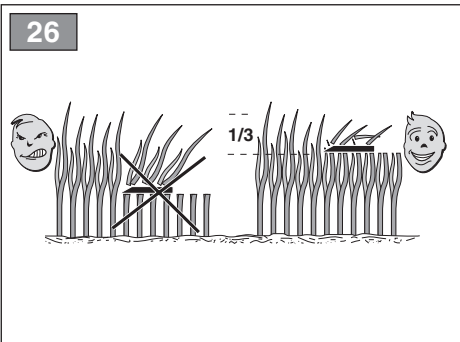
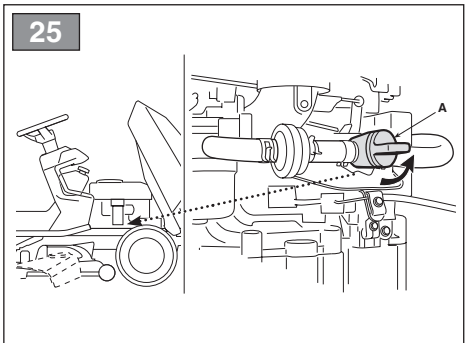
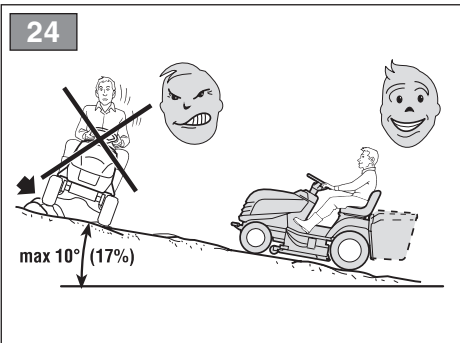
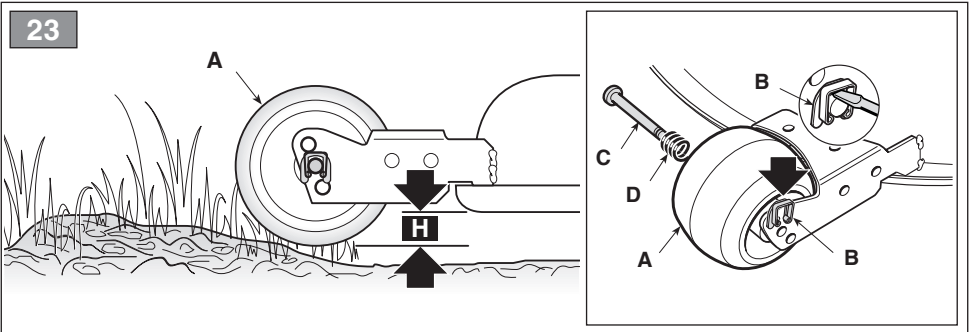
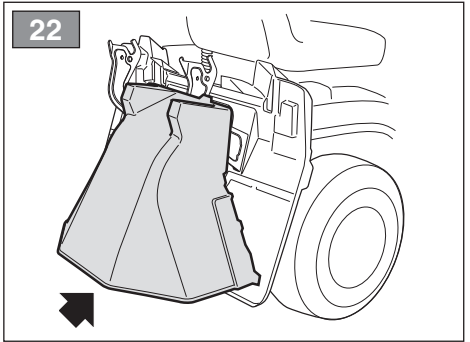
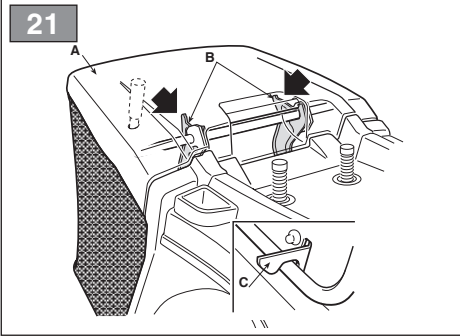

28

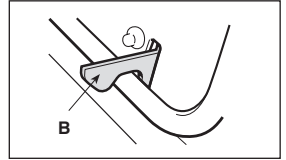
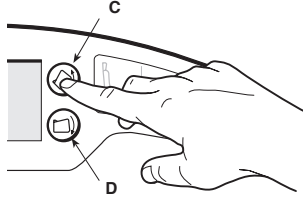
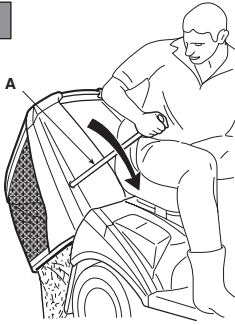

29

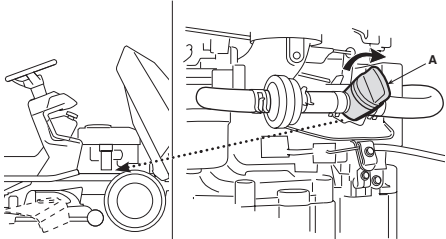

30

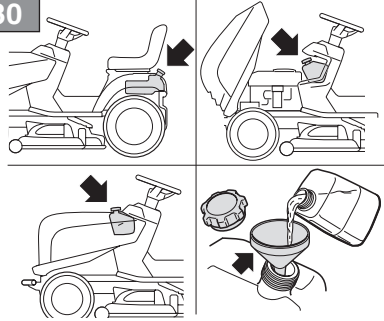

31

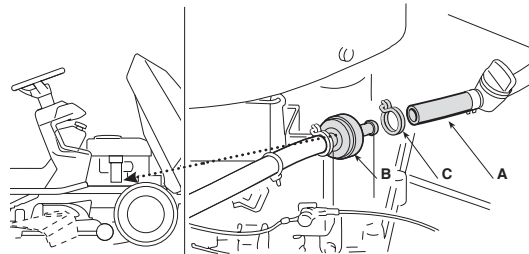

32

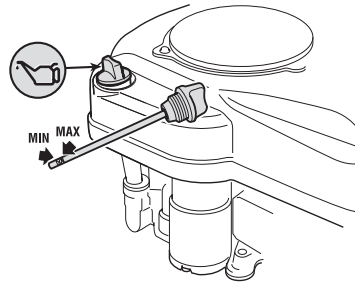

33

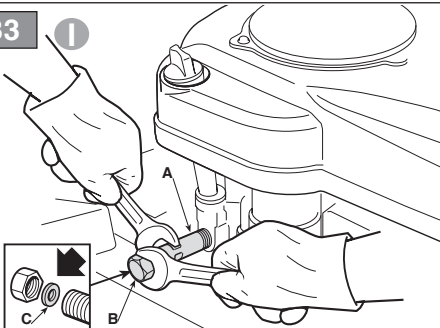

II

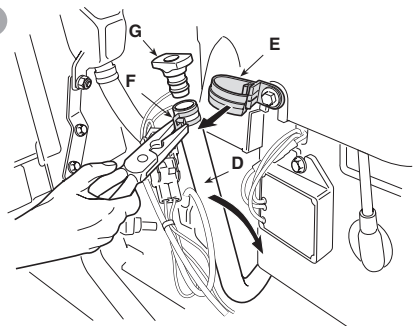

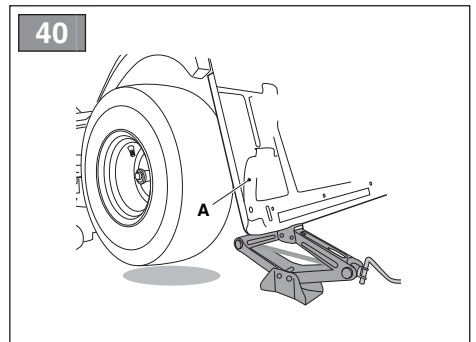
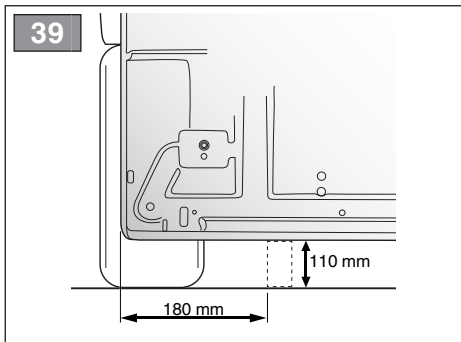
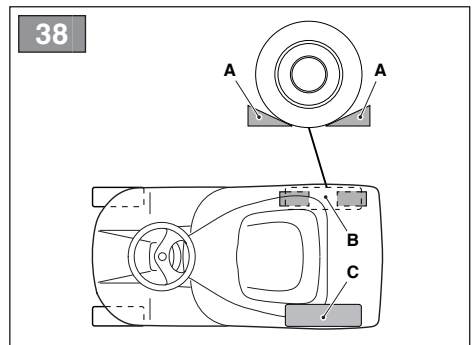
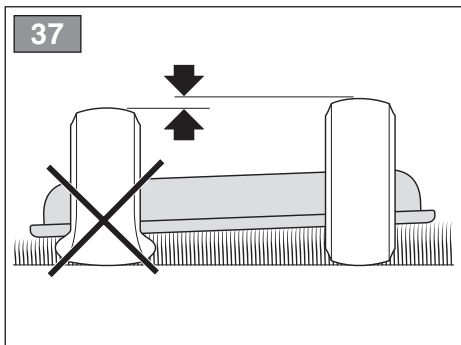
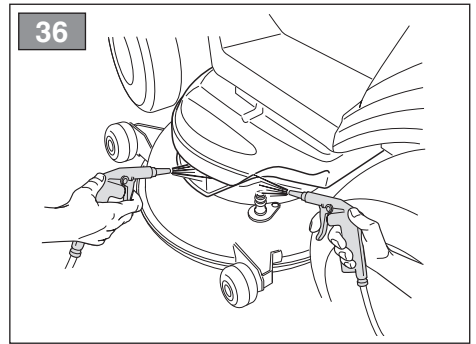
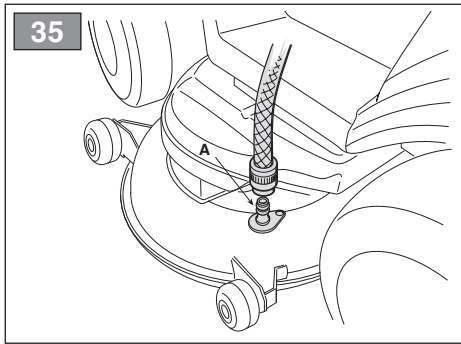
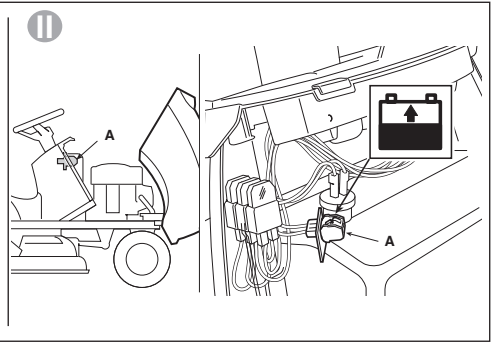
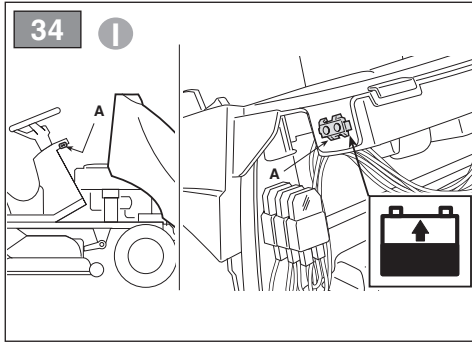

41

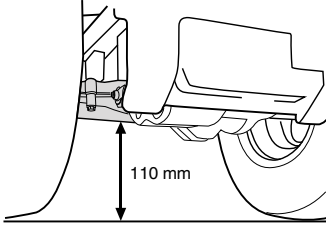

42

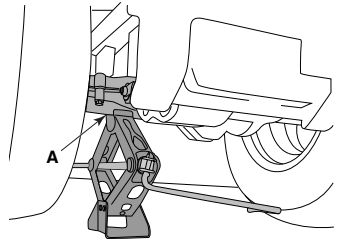

43

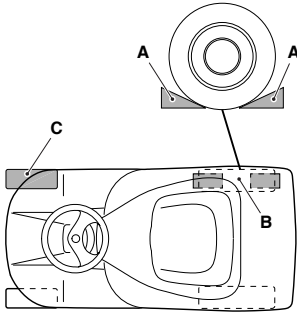

44

TC, TS, TX, TNS

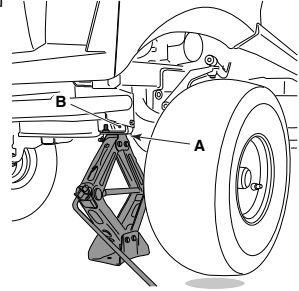

45

TH

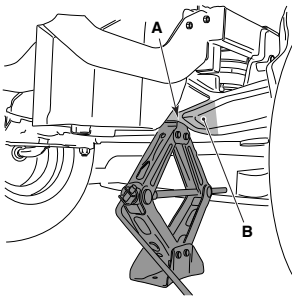

46

TH4

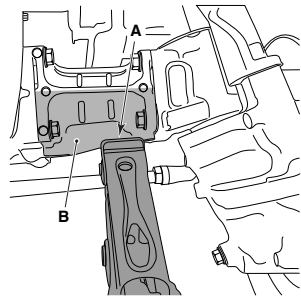

47

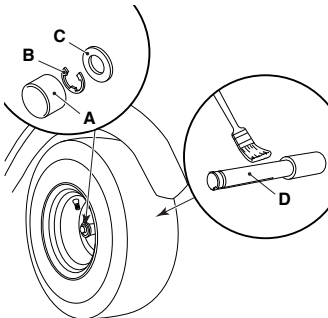

48

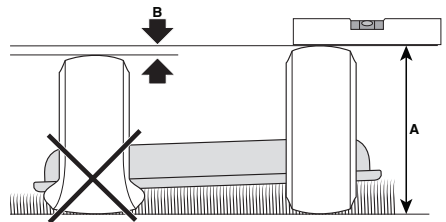

49

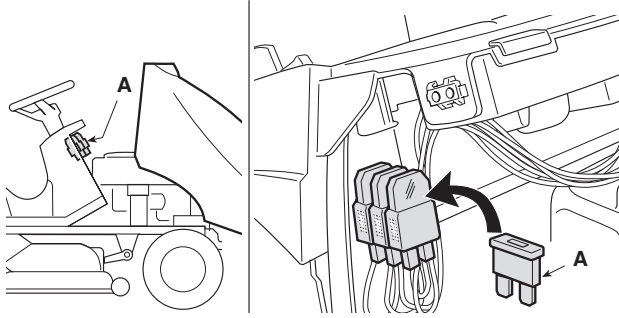

50

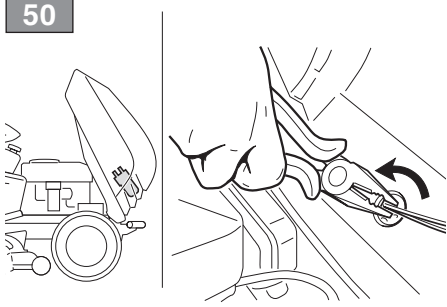

51

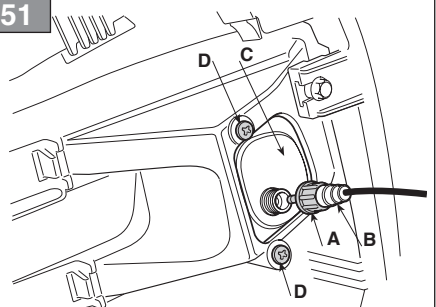

52

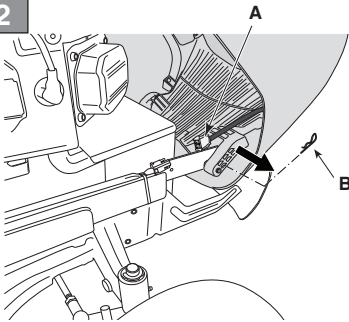

53

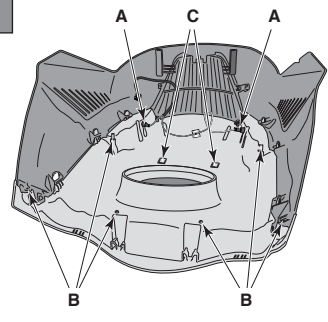

54

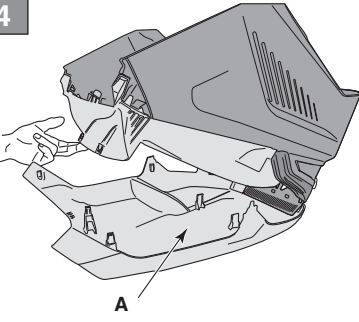

55

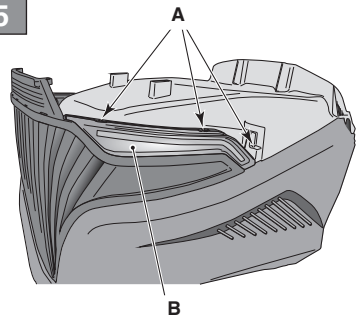

56

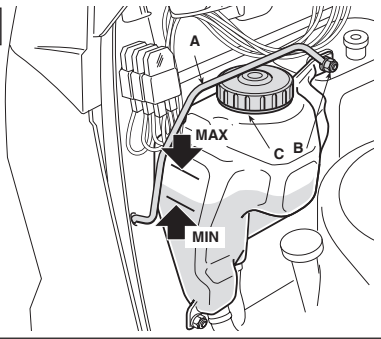

57

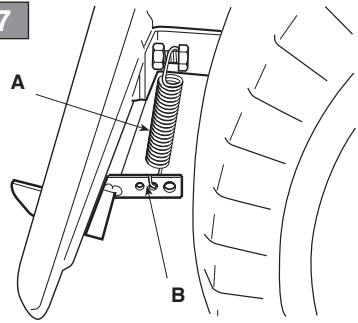

58

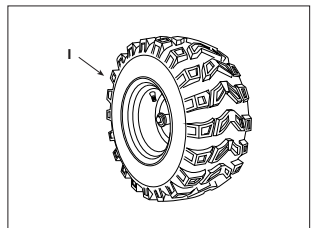
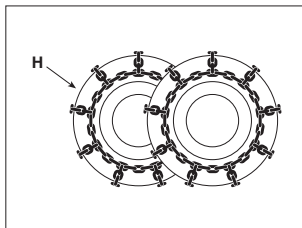
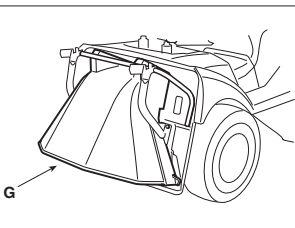
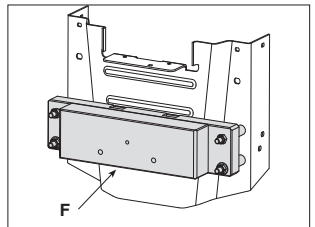
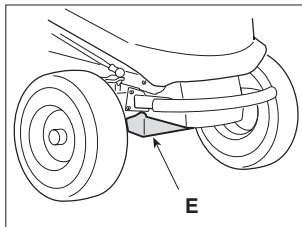
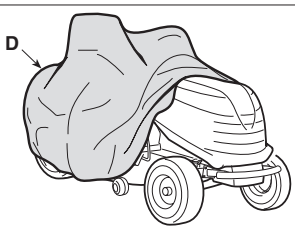
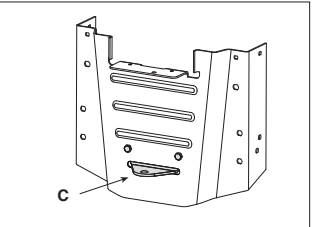
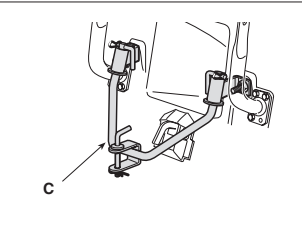
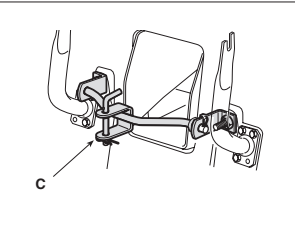
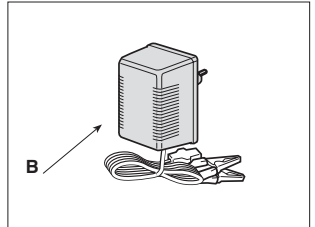
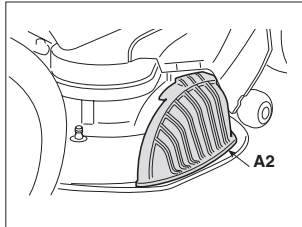
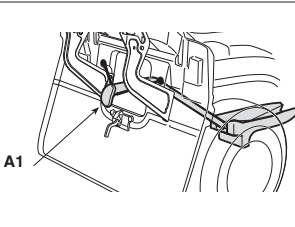

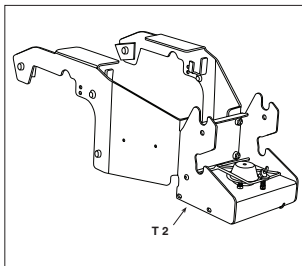
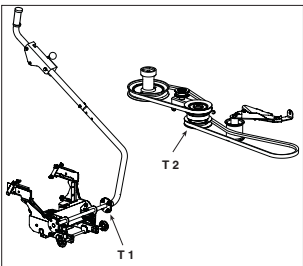
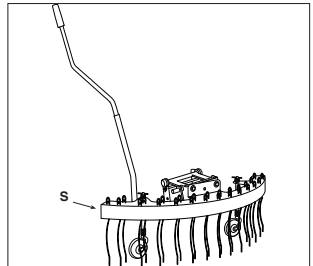
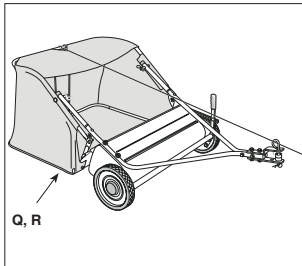
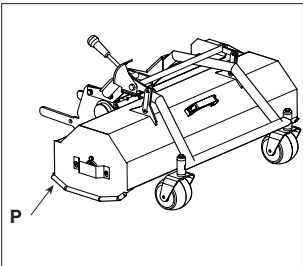
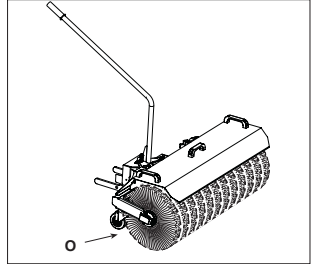
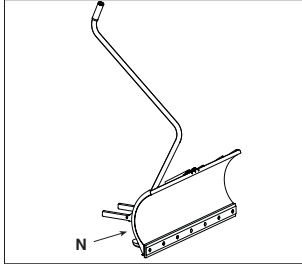
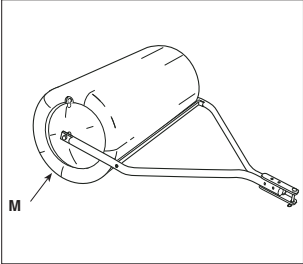
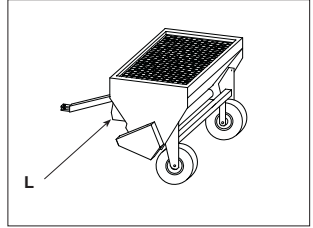
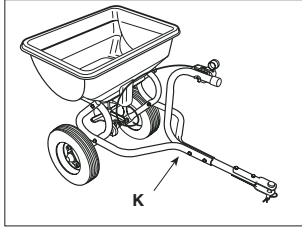
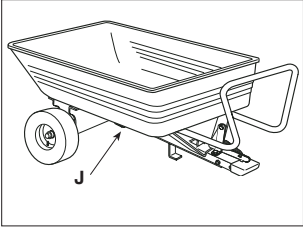

[1]	DATI TECNICI		TC - TS - TX 102 Series	TS - TX - TNS 108 Series
[2]	Potenza nominale *	kW	6,0 ÷ 12,4	8,2 ÷ 11,27
[3]	Giri al minuto *	min ⁻¹	2300 ÷ 2500 ± 100	2600 ÷ 2700 ± 100
[4]	Impianto elettrico	V	12	12
[5]	Capacità del serbatoio carburante	l	7,0	8,0
[6]	Pneumatici anteriori		15 x 6,00-6	15 x 6,00-6
[7]	Pneumatici posteriori		18 x 8,50-8	20 x 10,00-10
[8]	Pressione gonfiaggio anteriore	bar	1,0	1,0
[9]	Pressione gonfiaggio posteriore	bar	1,2	1,4
[10]	Altezza di taglio	cm	3 ÷ 9	3 ÷ 9
[11]	Larghezza di taglio	cm	98	105
[12]	Diametro interno di sterzata (diametro minimo di erba non tagliata) lato sinistro	m	1,7	1,7
[13]	Capacità del sacco di raccolta	l	300 ÷ 320	-
[14]	Codice dispositivo di taglio		82004341/1-82004340/1 82004348/0-82004347/0	182004370/0 182004357/0
[15]	Velocità di avanzamento (indicativa) a 3000 min ⁻¹	km/h	0 ÷ 8,8	0 ÷ 9,2
[16]	Limite di velocità con catene da neve (se accessorio previsto)	km/h	8,8	9,2
[17]	Limite di carico per dispositivo di traino (Forza verticale massima)	N (kg)	245 (25)	294 (30)
[18]	Limite di carico per dispositivo di traino (Peso massimo rimorchiabile)	N (kg)	980 (100)	490 (50)
[19]	Inclinazione massima consentita		10° (17%)	10° (17%)
[20]	Dimensioni			
[21]	Lunghezza	mm		1860
[22]	Lunghezza con sacco (Lunghezza senza sacco)	mm	2300 ÷ 2418 1780	- -
[23]	Larghezza	mm	1050	-
[24]	Larghezza con deflettore di scarico laterale (Larghezza senza deflettore di scarico laterale)			1330 (1118)
[25]	Altezza	mm	1070	1095
[26]	Massa *	kg	216 ÷ 240	200 ÷ 240
[27]	Livello di pressione acustica (max.)	dB(A)	83,7	89
[28]	Incertezza di misura	dB(A)	1,0	1,34
[29]	Livello di potenza acustica misurato (max.)	dB(A)	100	100
[28]	Incertezza di misura	dB(A)	0,3	0,63
[30]	Livello di potenza acustica garantito	dB(A)	100	100
[31]	Livello di vibrazioni al posto di guida (max.)	m/s ²	0,69	0,7
[28]	Incertezza di misura	m/s ²	0,98	0,25
[32]	Livello di vibrazioni al volante (max.)	m/s ²	2,84	2,3
[28]	Incertezza di misura	m/s ²	1,07	0,5

* Per il dato specifico, fare riferimento a quanto indicato nell'etichetta di identificazione della macchina.

[1]	DATI TECNICI		TS - TX - TNS 118 Series	TC - TS - TX 122 Series
[2]	Potenza nominale *	kW	11,2 ÷ 13,59	11,2 ÷ 13,9
[3]	Giri al minuto *	min ⁻¹	2700 ± 100	2600 ÷ 2900 ± 100
[4]	Impianto elettrico	V	12	12
[5]	Capacità del serbatoio carburante	l	14,0	7,0
[6]	Pneumatici anteriori		16 x 6,00-8	16 x 6,00-8
[7]	Pneumatici posteriori		20 x 10,0-10	20 x 10,0-10
[8]	Pressione gonfiaggio anteriore	bar	1,0	1,0
[9]	Pressione gonfiaggio posteriore	bar	1,4	1,2
[10]	Altezza di taglio	cm	3 ÷ 9	3 ÷ 9
[11]	Larghezza di taglio	cm	121	121
[12]	Diametro interno di sterzata (diametro minimo di erba non tagliata) lato sinistro	m	1,7	1,5
[13]	Capacità del sacco di raccolta	l	-	300 ÷ 320
[14]	Codice dispositivo di taglio		182004359/0 182004361/0	82004350/0-82004349/0 82004343/0-82004342/0
[15]	Velocità di avanzamento (indicativa) a 3000 min ⁻¹	km/h	0 ÷ 9,2	0 ÷ 8,8
[16]	Limite di velocità con catene da neve (se accessorio previsto)	km/h	9,2	8,8
[17]	Limite di carico per dispositivo di traino (Forza verticale massima)	N (kg)	294 (30)	245 (25)
[18]	Limite di carico per dispositivo di traino (Peso massimo rimorchiabile)	N (kg)	490 (50)	980 (100)
[19]	Inclinazione massima consentita		10° (17%)	10° (17%)
[20]	Dimensioni			
[21]	Lunghezza	mm	1860	
[22]	Lunghezza con sacco (Lunghezza senza sacco)	mm	- -	2300 ÷ 2418 1780
[23]	Larghezza	mm	-	1260
[24]	Larghezza con deflettore di scarico laterale (Larghezza senza deflettore di scarico laterale)		1520 (1300)	
[25]	Altezza	mm	1095	1070
[26]	Massa *	kg	230 ÷ 270	216 ÷ 240
[27]	Livello di pressione acustica (max.)	dB(A)	88	89,2
[28]	Incertezza di misura	dB(A)	0,5	0,2
[29]	Livello di potenza acustica misurato (max.)	dB(A)	105	104
[28]	Incertezza di misura	dB(A)	0,78	0,7
[30]	Livello di potenza acustica garantito	dB(A)	105	105
[31]	Livello di vibrazioni al posto di guida (max.)	m/s ²	0,5	0,54
[28]	Incertezza di misura	m/s ²	0,17	0,98
[32]	Livello di vibrazioni al volante (max.)	m/s ²	2,4	3,22
[28]	Incertezza di misura	m/s ²	0,82	1,06

* Per il dato specifico, fare riferimento a quanto indicato nell'etichetta di identificazione della macchina.

[1]	DATI TECNICI		TH 102 Series	TH 118 Series
[2]	Potenza nominale *	kW	6,0 ÷ 12,4	13,79 ÷ 14,4
[3]	Giri al minuto *	min ⁻¹	2400 ÷ 2500 ± 100	2700 ± 100
[4]	Impianto elettrico	V	12	12
[5]	Capacità del serbatoio carburante	l	10	10
[6]	Pneumatici anteriori		16 x 6,00-8	16 x 6,00-8
[7]	Pneumatici posteriori		20 x 10,0-10	20 x 10,0-10
[8]	Pressione gonfiaggio anteriore	bar	1,0	1,0
[9]	Pressione gonfiaggio posteriore	bar	1,4	1,4
[10]	Altezza di taglio	cm	2 ÷ 10	2 ÷ 10
[11]	Larghezza di taglio	cm	98	105
[12]	Diametro interno di sterzata (diametro minimo di erba non tagliata) lato sinistro TH TH4	m	0,92 1,0	0,9 0,9
[13]	Capacità del sacco di raccolta	l	360	-
[14]	Codice dispositivo di taglio		82004341/1-82004340/1 82004348/0-82004347/0	182004359/0 182004361/0
[15]	Velocità di avanzamento (indicativa) a 3000 min ⁻¹	km/h	0 ÷ 9,8	0 ÷ 9,8
[16]	Limite di velocità con catene da neve (se accessorio previsto)	km/h	9,8	9,8
[17]	Limite di carico per dispositivo di traino (Forza verticale massima)	N (kg)	245 (25)	294 (30)
[18]	Limite di carico per dispositivo di traino (Peso massimo rimorchiabile)	N (kg)	980 (100)	490 (50)
[19]	Inclinazione massima consentita		10° (17%)	10° (17%)
[20]	Dimensioni			
[21]	Lunghezza	mm		1950
[22]	Lunghezza con sacco (Lunghezza senza sacco)	mm	2620 2000	-
[23]	Larghezza	mm	1055	-
[24]	Larghezza con deflettore di scarico laterale (Larghezza senza deflettore di scarico laterale)			1520 (1300)
[25]	Altezza	mm	1200	1200
[26]	Massa *	kg	270 ÷ 310	270 ÷ 310
[27]	Livello di pressione acustica (max.)	dB(A)	84,7	89
[28]	Incertezza di misura	dB(A)	0,3	0,79
[29]	Livello di potenza acustica misurato (max.)	dB(A)	100	105
[28]	Incertezza di misura	dB(A)	0,2	0,77
[30]	Livello di potenza acustica garantito	dB(A)	100	105
[31]	Livello di vibrazioni al posto di guida (max.)	m/s ²	0,81	0,5
[28]	Incertezza di misura	m/s ²	1,06	0,19
[32]	Livello di vibrazioni al volante (max.)	m/s ²	2,31	2,8
[28]	Incertezza di misura	m/s ²	0,98	0,79











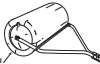

* Per il dato specifico, fare riferimento a quanto indicato nell'etichetta di identificazione della macchina.

[1]	DATI TECNICI		TH 122 Series
[2]	Potenza nominale *	kW	11,3 ÷ 13,9
[3]	Giri al minuto *	min ⁻¹	2600 ÷ 2800 ± 100
[4]	Impianto elettrico	V	12
[5]	Capacità del serbatoio carburante	l	10
[6]	Pneumatici anteriori		16 x 6,00-8
[7]	Pneumatici posteriori		20 x 10,00-10
[8]	Pressione gonfiaggio anteriore	bar	1,0
[9]	Pressione gonfiaggio posteriore	bar	1,4
[10]	Altezza di taglio	cm	2 ÷ 10
[11]	Larghezza di taglio	cm	121
[12]	Diametro interno di sterzata (diametro minimo di erba non tagliata) lato sinistro TH TH4	m	0,9 0,9
[13]	Capacità del sacco di raccolta	l	360
[14]	Codice dispositivo di taglio		82004350/0-82004349/0 82004343/0-82004342/0
[15]	Velocità di avanzamento (indicativa) a 3000 min ⁻¹	km/h	0 ÷ 9,8
[16]	Limite di velocità con catene da neve (se accessorio previsto)	km/h	9,8
[17]	Limite di carico per dispositivo di traino (Forza verticale massima)	N (kg)	245 (25)
[18]	Limite di carico per dispositivo di traino (Peso massimo rimorchiabile)	N (kg)	980 (100)
[19]	Inclinazione massima consentita		10° (17%)
[20]	Dimensioni		
[21]	Lunghezza	mm	
[22]	Lunghezza con sacco (Lunghezza senza sacco)	mm	2620 2000
[23]	Larghezza	mm	1266
[24]	Larghezza con deflettore di scarico laterale (Larghezza senza deflettore di scarico laterale)		
[25]	Altezza	mm	1200
[26]	Massa *	kg	270 ÷ 310
[27]	Livello di pressione acustica (max.)	dB(A)	88,5
[28]	Incertezza di misura	dB(A)	0,8
[29]	Livello di potenza acustica misurato (max.)	dB(A)	104
[28]	Incertezza di misura	dB(A)	0,6
[30]	Livello di potenza acustica garantito	dB(A)	105
[31]	Livello di vibrazioni al posto di guida (max.)	m/s ²	0,70
[28]	Incertezza di misura	m/s ²	1,02
[32]	Livello di vibrazioni al volante (max.)	m/s ²	3,95
[28]	Incertezza di misura	m/s ²	1,11

* Per il dato specifico, fare riferimento a quanto indicato nell'etichetta di identificazione della macchina.

[58]	ACCESSORI A RICHIESTA	
[58.A1] [58.A2]	Kit "mulching"	✓
[58.B]	Carica batteria di mantenimento	✓
[58.C]	Kit traino	✓
[58.D]	Telo di copertura	✓
[58.E]	Kit pesi anteriori	✓ (TC-TS-TX-TNS Series)
[58.F]	Kit pesi posteriori	✓
[58.G]	Kit di protezione scarico posteriore (<i>solo per modelli con raccolta posteriore</i>)	✓
[58.H]	Catene da neve (18", 20")	✓
[58.I]	Ruote da fango/neve (18", 20")	✓
[58.J]	Rimorchio	45-03453-997
[58.K] [58.L]	Spargitore	45-03153-997 PA402 (TH Series)
[58.M]	Rullo per erba	45-0267
[58.N]	Spalaneve a lama	ST-1401 (+ KIT 1503) (TC-TS-TX-TNS Series) SNB 1501 (TC-TS-TX-TNS Series) AE-015-001GI (+ AN-156-001GI) (TH Series)
[58.O]	Spazzatrice frontale	SWR-1401 (+ KIT 1503) (TC-TS-TX-TNS Series) AD-200-001GI (+ AN-156-001GI) (TH Series)
[58.P]	Trinciatrice	FLM-1406 (+ KIT 1503) (TC-TS-TX-TNS Series)
[58.Q]	Raccogliatore foglie ed erba 38" (<i>solo per modelli SD series</i>)	45-03313-997
[58.R]	Raccogliatore foglie ed erba 42" (<i>solo per modelli SD series</i>)	45-02616-997 45-03201-997
[58.S]	Rastrello frontale	AI-200-001GI (+ AN-156-001GI) (TH Series)
[58.T1] [58.T2]	Interfaccia di sollevamento + Presa di potenza (PTO)	KIT 1503 (TC-TS-TX-TNS Series) AN-156-001GI (TH Series)

[33] TABELLA PER LA CORRETTA COMBINAZIONE DEGLI ACCESSORI

		[33.A] ACCESSORI POSTERIORI						
								
		[58.J]	[58.K]	[58.L]	[58.M]	[58.Q, R]	[58.F]	[58.G]
[33.B] ACCESSORI FRONTALI	 [58.F]	✓	✓	✓	-	-	-	-
	 [58.G]	✓	✓	✓	-	-	-	-
	 [58.N]	-	✓	✓	-	-	✓	✓
	 [58.O]	-	✓	✓	-	-	✓	✓
	 [58.P]	-	-	-	-	✓	-	✓
	 [58.S]	-	✓	-	✓	-	-	-

<p>[1] BG - ТЕХНИЧЕСКИ ДАННИ</p> <p>[2] Номинална мощност *</p> <p>[3] Обороти в минута *</p> <p>[4] Електрическа инсталация</p> <p>[5] Вместимост на резервоара за гориво</p> <p>[6] Предни гуми</p> <p>[7] Задни гуми</p> <p>[8] Налагане на предно напомпване</p> <p>[9] Налагане на задно напомпване</p> <p>[10] Височина на косене</p> <p>[11] Ширина на косене</p> <p>[12] Вътрешен диаметър на завиването (минимален диаметър неокосена трева) от лявата страна</p> <p>[13] Вместимост на чувала за събиране на трева</p> <p>[14] Код на инструмента за рязане</p> <p>[15] Указателна скорост на придвижване на 3000 min⁻¹</p> <p>[16] Ограничение на скоростта с вериги за сняг (ако тази принадлежност е предвидена)</p> <p>[17] Ограничение на тежестта за телгичното устройство (Максимална вертикална сила)</p> <p>[18] Ограничение на тежестта за телгичното устройство (Максимално тегло за телгене)</p> <p>[19] Разрешен максимален наклон</p> <p>[20] Размери</p> <p>[21] Дължина</p> <p>[22] Дължина с чувал (Дължина без чувал)</p> <p>[23] Ширина</p> <p>[24] Ширина с дефлектор за странично разтоварване (Ширина без дефлектор за странично разтоварване)</p> <p>[25] Височина</p> <p>[26] Маса *</p> <p>[27] Ниво на звуково налягане (макс.)</p> <p>[28] Несигурност на измерване</p> <p>[29] Измерено ниво на звукова мощност (макс.)</p> <p>[30] Гарантирано ниво на звукова мощност</p> <p>[31] Ниво на вибрации на мястото на водача (макс.)</p> <p>[32] Ниво на вибрации на волана (макс.)</p> <p>[33] Таблица за правилното комбинирание на принадлежностите</p> <p>[33.A] Задни принадлежности</p> <p>[33.B] Челни принадлежности</p> <p>[58] Принадлежности по заявка</p> <p>[58.A.1, 58.A.2] Комплект "мулчиране"</p> <p>[58.B] Зарядно устройство за поддържане</p> <p>[58.C] Комплект телгич</p> <p>[58.D] Платно за покриване</p> <p>[58.E] Комплект предни тежести</p> <p>[58.F] Комплект задни тежести</p> <p>[58.G] Комплект за защита за задно разтоварване (само за модели със задно събиране)</p> <p>[58.H] Вериги за сняг (18", 20")</p> <p>[58.I] Колеа за кал/сняг (18")</p> <p>[58.J] Ремарке</p> <p>[58.K, 58.L] Приспособление за разсейване</p> <p>[58.M] Ролка за трева</p> <p>[58.N] Снегорин с острие</p> <p>[58.O] Челна метачка</p> <p>[58.P] Резачка</p> <p>[58.Q] Събирач на листа и трева 38" (само за модели SD series)</p> <p>[58.Q] Събирач на листа и трева 42" (само за модели SD series)</p> <p>[58.S] Предно гребло</p> <p>[58.T.1, 58.T.2] Интерфейс за повдигане + Силоотводен вал (PTO)</p>	<p>[1] BS - ТЕХНИЧКИ ПОДАЦИ</p> <p>[2] Називна snaga *</p> <p>[3] Okretaji u minuti *</p> <p>[4] Električni sistem</p> <p>[5] Zapremina spremnika goriva</p> <p>[6] Prednje gume</p> <p>[7] Stražnje gume</p> <p>[8] Pritisak u prednjim gumama</p> <p>[9] Pritisak u stražnjim gumama</p> <p>[10] Visina košenja</p> <p>[11] Širina košenja</p> <p>[12] Unutrašnji promjer okretanja (minimalni promjer na nepokošenoj travi), lijeva strana</p> <p>[13] Kapacitet vreće za sakupljanje trave</p> <p>[14] Br. dijela uređaja za košenje</p> <p>[15] Brzina vožnje prema naprijed (indikativno) pri 3000 min⁻¹</p> <p>[16] Ograničenje brzine s lancima za snijeg (ako postoji)</p> <p>[17] Ograničenje opterećenja za vučni uređaj (maksimalna okomita sila)</p> <p>[18] Ograničenje opterećenja za vučni uređaj (dozvoljena visina vuče)</p> <p>[19] Maksimalni dozvoljeni nagib</p> <p>[20] Dimenzije</p> <p>[21] Dužina</p> <p>[22] Dužina s vrećom za sakupljanje trave (dužina bez vreće za sakupljanje trave)</p> <p>[23] Širina</p> <p>[24] Širina s bočnim deflektorom za izbacivanje (širina bez bočnog deflektora za izbacivanje)</p> <p>[25] Visina</p> <p>[26] Masa *</p> <p>[27] Nivo zvučnog pritiska (maks.)</p> <p>[28] Mjerna nesigurnost</p> <p>[29] Izmjereno nivo zvučne snage (maks.)</p> <p>[30] Garantirani nivo zvučne snage</p> <p>[31] Nivo vibracija u položaju vozača (maks.)</p> <p>[32] Nivo vibracija na volanu (maks.)</p> <p>[33] Tabela kompatibilnosti dodatne opreme</p> <p>[33.A] Stražnja dodatna oprema</p> <p>[33.B] Prednja dodatna oprema</p> <p>[58] Opcionalna dodatna oprema</p> <p>[58.A.1, 58.A.2] Komplet za mulčiranje</p> <p>[58.B] Float punjač akumulatora</p> <p>[58.C] Komplet za vuču</p> <p>[58.D] Zaštitna pokrovna cerada</p> <p>[58.E] Komplet prednjih utega</p> <p>[58.F] Komplet stražnjih utega</p> <p>[58.G] Sigurnosni komplet za stražnje izbacivanje (samo modeli sa zbrašnjom vrećom za sakupljanje trave)</p> <p>[58.H] Lanci za snijeg (18", 20")</p> <p>[58.I] Točkovi za snijeg/blato (18")</p> <p>[58.J] Prikolica</p> <p>[58.K, 58.L] Posipač</p> <p>[58.M] Valjak za travu</p> <p>[58.N] Plug za snijeg s nožem</p> <p>[58.O] Prednja četka</p> <p>[58.P] Sjeckalica</p> <p>[58.Q] Skupljač lišća i trave 38" (samo za modele SD serije)</p> <p>[58.Q] Skupljač lišća i trave 42" (samo za modele SD serije)</p> <p>[58.S] Prednje grablje</p> <p>[58.T.1, 58.T.2] Sučelje za podizanje + kardansko vratilo (PTO)</p>	<p>[1] CS - TECHNICKÉ PARAMETRY</p> <p>[2] Jmenovitý výkon *</p> <p>[3] Otáčky za minutu *</p> <p>[4] Elektroinstalace</p> <p>[5] Kapacita palivové nádrže</p> <p>[6] Přední pneumatiky</p> <p>[7] Zadní pneumatiky</p> <p>[8] Tlak huštění předních pneumatik</p> <p>[9] Tlak huštění zadních pneumatik</p> <p>[10] Výška sečení</p> <p>[11] Šířka záběru</p> <p>[12] Vnitřní průměr rejdů (minimální průměr neposekané trávy) na levé straně</p> <p>[13] Kapacita sběrného koše</p> <p>[14] Kód začího ústrojí</p> <p>[15] Rychlost jezdů (orientační) při 3 000 min⁻¹</p> <p>[16] Rychlostní limit se sněhovými řetězy (je-li toto příslušenství ve výbavě)</p> <p>[17] Mezní zatížení tažného zařízení (maximální svislá síla)</p> <p>[18] Mezní zatížení tažného zařízení (maximální přípojná hmotnost)</p> <p>[19] Maximální přípustný náklon</p> <p>[20] Rozměry</p> <p>[21] Délka</p> <p>[22] Délka s košem (délka bez koše)</p> <p>[23] Šířka</p> <p>[24] Šířka s vychylovačem bočního výhozu (šířka bez vychylovače bočního výhozu)</p> <p>[25] Výška</p> <p>[26] Hmotnost *</p> <p>[27] Hladina akustického tlaku (max.)</p> <p>[28] Nepřesnost měření</p> <p>[29] Měřená hladina akustického výkonu (max.)</p> <p>[30] Garantovaná hladina akustického výkonu</p> <p>[31] Hladina vibrací na místě řidiče (max.)</p> <p>[32] Hladina vibrací na volantu (max.)</p> <p>[33] Tabulka správné kombinace příslušenství</p> <p>[33.A] Zadní příslušenství</p> <p>[33.B] Přední příslušenství</p> <p>[58] Příslušenství na vyžádání</p> <p>[58.A.1, 58.A.2] Mulčovací sada</p> <p>[58.B] Udržovací nabíječka akumulátoru</p> <p>[58.C] Sada tažného zařízení</p> <p>[58.D] Krycí plachta</p> <p>[58.E] Sada předních závaží</p> <p>[58.F] Sada zadních závaží</p> <p>[58.G] Sada ochranného krytu zadního výhozu (pouze u modelů se zadním sběrem)</p> <p>[58.H] Sněhové řetězy (18", 20")</p> <p>[58.I] Kola do bláta/sněhu (18")</p> <p>[58.J] Přívěs</p> <p>[58.K, 58.L] Sypač</p> <p>[58.M] Travní válec</p> <p>[58.N] Sněhová radlice</p> <p>[58.O] Přední zametač</p> <p>[58.P] Drtička</p> <p>[58.Q] Sběrač listů a trávy 38" (pouze u modelů SD series)</p> <p>[58.R] Sběrač listů a trávy 42" (pouze u modelů SD series)</p> <p>[58.S] Přední pohrabovač</p> <p>[58.T.1, 58.T.2] Zdvihací rozhraní + pomocný pohon (PTO)</p> <p>* Konkrétní údaj naleznete na identifikačním štítku stroje.</p>
<p>* Za konkrétní daní, vizte posocchenoto na identifikacionijonij etiket na masinajata.</p>	<p>* Dodatne informacije potražite na identifikacionijonij naljepnici uređaja.</p>	

<p>[1] DA - TEKNISKE DATA</p> <p>[2] Nominel effekt [3] Omdrejninger i minutet [4] Elektrisk anlæg [5] Brændstoftankens kapacitet [6] Forhjulenes dæk [7] Baghjulenes dæk [8] Forhjulenes tryk [9] Baghjulenes tryk [10] Klippehøjde [11] Klippebredde [12] Intern venderadius (minimumsdiameter af ikke slået græs) venstre side [13] Opsamlingsposens rumfang [14] Skæreanordningens kode [15] Fremføringshastighed (vejledende) ved 3000 min-1 [16] Fartgrænse med snekæder (hvis tilbehøret er forudsat) [17] Belastningsgrænse for trækanordning (Maksimal lodret kraft) [18] Belastningsgrænse for trækanordning (Maksimalt tilladt trukket vægt) [19] Maksimal tilladt terrænstigning [20] Mål [21] Længde [22] Længde med pose (Længde uden pose) [23] Bredde [24] Bredde med sideudkastskærm (Bredde uden sideudkastskærm) [25] Højde [26] Vægt [27] Lydtryksniveau (max.) [28] Måleusikkerhed [29] Målt lydeffektniveau (max.) [30] Garanteret lydeffektniveau [31] Vibrationsniveau ved førerpladsen (max.) [32] Vibrationsniveau ved rattet (max.) [33] Tabel over den korrekte kombination af tilbehør [33.A] Bagmonterede tilbehør [33.B] Frontale tilbehør [33.C] Tilbehør på forespørgsel [58.A.1, 58.A.2] Kit "multiclip" [58.B] Udligningsbatterilader [58.C] Kit anhænger [58.D] Dækken [58.E] Kit med formonteret balast [58.F] Kit med bagmonteret balast [58.G] Kit til beskyttelse af bagudkast (angår kun modeller med opsamlings bagpå) [58.H] Snekæder (18", 20") [58.I] Mudder- og vinterhjul (18") [58.J] Anhænger [58.K, 58.L] Spredere [58.M] Græsruile [58.N] Sneplov [58.O] Frontal fejmaskine [58.P] Skæremaskine [58.Q] Opsamlingsmaskine til blade og græs 38" (angår kun modellerne SD series) [58.R] Opsamlingsmaskine til blade og græs 42" (angår kun modellerne SD series) [58.S] Frontal rive [58.T.1, 58.T.2] Løftegrænseflade + Kraft-udtag (PTO)</p>	<p>[1] DE - TECHNISCHE DATEN</p> <p>[2] Nennleistung* [3] Drehungen pro Minute * [4] Elektrische Anlage [5] Inhalt des Kraftstofftanks [6] Vorderreifen [7] Hinterreifen [8] Reifendruck vorne [9] Reifendruck hinten [10] Schnitthöhe [11] Schnittbreite [12] Innendurchmesser der Lenkung (Minstdurchmesser des nicht geschnittenen Gras) linke Seite [13] Füllvermögen der Grasfangeinrichtung [14] Code Schneidvorrichtung [15] Fahrgeschwindigkeit (indikativ) bei 3000 min-1 [16] Geschwindigkeitsbegrenzung mit Schneekette (wenn Zubehör vorgesehen) [17] Tragfähigkeit für Zugvorrichtung (maximale vertikale Kraft) [18] Tragfähigkeit für Zugvorrichtung (maximales Anhängengewicht) [19] Maximal zulässige Neigung [20] Abmessungen [21] Länge [22] Länge mit Grasfangeinrichtung (Länge ohne Grasfangeinrichtung) [23] Breite [24] Breite mit Deflektor des seitlichen Auswurfs (Breite ohne Deflektor des seitlichen Auswurfs) [25] Höhe [26] Gewicht * [27] Schallpegel (max.) [28] Messungenaugkeit [29] Messeneiner Schalleistungspegel (max.) [30] Sichergestellter Schalleistungspegel [31] Schwingungen am Fahrersitz (max.) [32] Schwingungen am Lenkrad (max.) [33] Tabelle für die richtige Kombination der Anbaugeräte [33.A] Hintere Anbaugeräte [33.B] Vordere Anbaugeräte [58] Anbaugeräte auf Anfrage [58.A.1, 58.A.2] Mulching-Kit [58.B] Batterieladegerät [58.C] Zugvorrichtung [58.D] Abdeckung [58.E] Kit vordere Gewichte [58.F] Kit hintere Gewichte [58.G] Kit der Schutzvorrichtungen Auswurf hinten (nur für Modelle mit Sammelvorrichtung hinten) [58.H] Schneeketten (18", 20") [58.I] Matsch- und Schneeräder (18") [58.J] Anhänger [58.K, 58.L] Streuer [58.M] Rasenwalze [58.N] Schneepflug [58.O] Kehrmaschine vorne [58.P] Häckselmaschine [58.Q] Sammler für Laub und Gras 38" (nur für Modelle der SD Reihe) [58.R] Sammler für Laub und Gras 42" (nur für Modelle der SD Reihe) [58.S] Harke vorne [58.T.1, 58.T.2] Nebenabtriebeinheit + Steckdose (PTO)</p>	<p>[1] EL - ΤΕΧΝΙΚΑ ΣΤΟΙΧΕΙΑ</p> <p>[2] Ονομαστική ισχύς * [3] Στροφές ανά λεπτό * [4] Ηλεκτρική εγκατάσταση [5] Χωρητικότητα ρεζερβουάρ καυσίμου [6] Εμπρόσθια ελαστικά [7] Πίσω ελαστικά [8] Πίεση φουσκώματος εμπρός [9] Πίεση φουσκώματος πίσω [10] Ύψος κοπής [11] Πλάτος κοπής [12] Εσωτερική διάμετρος στροφής (ελάχιστη διάμετρος μη κομμένης χλόης) αριστερής πλευράς [13] Χωρητικότητα κάδου περισυλλογής [14] Κωδικός συστήματος κοπής [15] Ταχύτητα προώθησης (ενδεικτική) σε 3000 min-1 [16] Όριο ταχύτητας με χιοναλυσίδες (εάν προβλέπεται αυτό το αξεσουάρ) [17] Όριο φορτίου για της διάταξη ρυμολκησης (Μέγιστη διάθεση ισχύς) [18] Όριο φορτίου για της διάταξη ρυμολκησης (Μέγιστο ρυμολκούμενο βάρος) [19] Μέγιστη επιτρεπόμενη κλίση [20] Διαστάσεις [21] Μήκος [22] Μήκος με κάδο (Μήκος χωρίς κάδο) [23] Πλάτος [24] Πλάτος με πλευρικό εκτροπέα αποβολής (Πλάτος χωρίς πλευρικό εκτροπέα αποβολής) [25] Ύψος [26] Γείωση * [27] Στάθμη ηχητικής πίεσης (μέγ.) [28] Αβεβαιότητα μέτρησης [29] Μετρημένη στάθμη ηχητικής πίεσης (μέγ.) [30] Εγγυημένη στάθμη ηχητικής πίεσης [31] Επίπεδο κραδασμών στη θέση οδήγησης (μέγ.) [32] Επίπεδο κραδασμών στο τιμόνι (μέγ.) [33] Πίνακας για το σωστό συνδυασμό των παρελκόμενων [33.A] Πίσω παρελκόμενα [33.B] Εμπρόσθια παρελκόμενα [58] Παρελκόμενα κατόπιν παραγγελίας [58.A.1, 58.A.2] Kit "mulching" [58.B] Φορτιστής συντήρησης μπαταρίας [58.C] Kit ρυμολκησης [58.D] Κάλυμμα προστασίας [58.E] Kit εμπρόσθιων βαρών [58.F] Kit πίσω βαρών [58.G] Kit προστατευτικού πίσω αποβολής (μόνο για μοντέλα με πίσω περισυλλογή) [58.H] Χιοναλυσίδες (18", 20") [58.I] Τροχοί για λάσπη / χιόνι (18") [58.J] Ρυμολκικό [58.K, 58.L] Διανομέας [58.M] Κύλινδρος χλόης [58.N] Εκχιονιστικό με λάμα [58.O] Εμπρόσθιο σάρωθρο [58.P] Τεμαχιστής [58.Q] Συλλέκτης φύλλων και χόρτων 38" (μόνο για τα μοντέλα της σειράς SD) [58.Q] Συλλέκτης φύλλων και χόρτων 42" (μόνο για τα μοντέλα της σειράς SD) [58.S] Εμπρόσθιο δίκρανο [58.T.1, 58.T.2] Διασύνδεση ανύψωσης + Δυναμοδότης (PTO)</p>
<p>* Indhent oplysninger om det specifikke data i maskinens identifikationsetiket.</p>	<p>* Für spezielle Daten beziehen Sie sich auf die Angaben auf dem Typenschild der Maschine.</p>	<p>* Για το συγκεκριμένο στοιχείο, ανατρέξτε σε όσα αναγράφονται στην ετικέτα αναγνώρισης του μηχανήματος.</p>

<p>[1] EN - TECHNICAL DATA</p> <p>[2] Nominal power *</p> <p>[3] Revolutions per minute *</p> <p>[4] Electrical system</p> <p>[5] Fuel tank capacity</p> <p>[6] Front tyres</p> <p>[7] Rear tyres</p> <p>[8] Front tyre pressure</p> <p>[9] Rear tyre pressure</p> <p>[10] Cutting height</p> <p>[11] Cutting width</p> <p>[12] Internal turning diameter (minimum diameter on uncut grass) left side</p> <p>[13] Grass catcher bag capacity</p> <p>[14] Cutting mean part n.</p> <p>[15] Forward speed (indicative) at 3000 min-1</p> <p>[16] Speed limit with snow chains (if fitted)</p> <p>[17] Loading limit for towing device (Maximum vertical force)</p> <p>[18] Loading limit for towing device (Permissible towing weight)</p> <p>[19] Maximum permissible gradient</p> <p>[20] Dimensions</p> <p>[21] Length</p> <p>[22] Length with catcher bag (Length without catcher bag)</p> <p>[23] Width</p> <p>[24] Width with lateral dumping deflector (Width without lateral dumping deflector)</p> <p>[25] Height</p> <p>[26] Mass *</p> <p>[27] Sound pressure level (max.)</p> <p>[28] Measurement uncertainty</p> <p>[29] Measured acoustic power level (max.)</p> <p>[30] Guaranteed acoustic power level</p> <p>[31] Vibration level at driver's position (max.)</p> <p>[32] Vibration level at steering wheel (max.)</p> <p>[33] Attachment compatibility table</p> <p>[33.A] Rear attachments</p> <p>[33.B] Front attachments</p> <p>[58] Optional attachments</p> <p>[58.A1, 58.A2] "Mulching" kit</p> <p>[58.B] Battery float charger</p> <p>[58.C] Towing kit</p> <p>[58.D] Protective canvas cover</p> <p>[58.E] Front weights kit</p> <p>[58.F] Rear weights kit</p> <p>[58.G] Rear dumping safety kit (<i>models with rear grass catcher only</i>)</p> <p>[58.H] Snow chains (18", 20")</p> <p>[58.I] Snow/mud wheels (18")</p> <p>[58.J] Trailer</p> <p>[58.K, 58.L] Sprinkler</p> <p>[58.M] Grass roller</p> <p>[58.N] Snow blade</p> <p>[58.O] Front sweeper</p> <p>[58.P] Shredder</p> <p>[58.Q] Leaf and collector 38" (<i>for SD series models only</i>)</p> <p>[58.R] Leaf and collector 42" (<i>for SD series models only</i>)</p> <p>[58.S] Front rake</p> <p>[58.T1, 58.T2] Lifting interface + Power Take-Off (PTO)</p>	<p>[1] ES - DATOS TÉCNICOS</p> <p>[2] Potencia nominal *</p> <p>[3] Revoluciones por minuto *</p> <p>[4] Instalación eléctrica</p> <p>[5] Capacidad del depósito carburante</p> <p>[6] Neumáticos anteriores</p> <p>[7] Neumáticos posteriores</p> <p>[8] Presión de inflado anterior</p> <p>[9] Presión de inflado posterior</p> <p>[10] Altura de corte</p> <p>[11] Anchura de corte</p> <p>[12] Diámetro interno de viraje (diámetro mínimo de hierba no cortada) lado izquierdo</p> <p>[13] Capacidad de la bolsa de recolección</p> <p>[14] Código del dispositivo de corte</p> <p>[15] Velocidad de avance (indicativa) a 3000 min-1</p> <p>[16] Límite de velocidad con cadenas para nieve (si está previsto el accesorio)</p> <p>[17] Límite de carga para el dispositivo de arrastre (Fuerza vertical máxima)</p> <p>[18] Límite de carga para el dispositivo de arrastre (Peso máximo a remolcar)</p> <p>[19] Inclinación máxima permitida</p> <p>[20] Dimensiones</p> <p>[21] Longitud</p> <p>[22] Longitud con la bolsa (Longitud sin la bolsa)</p> <p>[23] Anchura</p> <p>[24] Anchura con el deflector de descarga lateral (Anchura sin el deflector de descarga lateral)</p> <p>[25] Altura</p> <p>[26] Masa *</p> <p>[27] Nivel de presión acústica (máx.)</p> <p>[28] Incertidumbre de medida</p> <p>[29] Nivel de potencia acústica medido (máx.)</p> <p>[30] Nivel de potencia acústica garantizado</p> <p>[31] Nivel de vibración en el puesto del conductor (máx.)</p> <p>[32] Nivel de vibración en el volante (máx.)</p> <p>[33] Tabla para combinar correctamente los accesorios</p> <p>[33.A] Accesorios posteriores</p> <p>[33.B] Accesorios frontales</p> <p>[58] Accesorios bajo pedido</p> <p>[58.A1, 58.A2] Kit "mulching"</p> <p>[58.B] Cargador de batería de mantenimiento</p> <p>[58.C] Kit de arrastre</p> <p>[58.D] Lona de cobertura</p> <p>[58.E] Kit de pesos anteriores</p> <p>[58.F] Kit de pesos posteriores</p> <p>[58.G] Kit de protección de descarga posterior (<i>solo para los modelos con recolección posterior</i>)</p> <p>[58.H] Cadenas para nieve (18", 20")</p> <p>[58.I] Ruedas para fango/nieve (18")</p> <p>[58.J] Remolque</p> <p>[58.K, 58.L] Esparcidor</p> <p>[58.M] Rodillo para hierba</p> <p>[58.N] Quitanieves de cuchilla</p> <p>[58.O] Barredora frontal</p> <p>[58.P] Trituradora</p> <p>[58.Q] Recogedor de hojas y hierba 38" (<i>solo para modelos de SD series</i>)</p> <p>[58.R] Recogedor de hojas y hierba 42" (<i>solo para modelos de SD series</i>)</p> <p>[58.S] Rastro frontal</p> <p>[58.T1, 58.T2] Conexión para elevación + Toma de potencia (TDP)</p>	<p>[1] ET - TEHNILISED ANDMED</p> <p>[2] Nimivõimsus *</p> <p>[3] Pööret minutis *</p> <p>[4] Elektrisüsteeme</p> <p>[5] Kütusepaagi maht</p> <p>[6] Esirehvid</p> <p>[7] Tagarehvid</p> <p>[8] Esirehvide rõhk</p> <p>[9] Tagarehvide rõhk</p> <p>[10] Niidukõrgus</p> <p>[11] Niidulaius</p> <p>[12] Sisemine pöörlemisdiameeter (minimaalne diameeter lõikamata rohul) vasakul pool</p> <p>[13] Rohu kogumiskorvi mahutavus</p> <p>[14] Lõikeseadme osa nr</p> <p>[15] Edasilükkimise kiirus (soovituslik) 3000 min-1</p> <p>[16] Kiirusepiirang lumekettidega (kui need on paigaldatud)</p> <p>[17] Laadimispiirang vedamisseadmega (maksimaalne vertikaaljõud)</p> <p>[18] Laadimispiirang vedamisseadmega (lubatud haakemass)</p> <p>[19] Maksimaalne lubatud kalle</p> <p>[20] Mõõtmed</p> <p>[21] Pikkus</p> <p>[22] Pikkus kogumiskorviga (Pikkus ilma kogumiskorvita)</p> <p>[23] Laius</p> <p>[24] Laius koos külgmise väljalaske suunajaga (Laius ilma külgmise väljalaske suunajata)</p> <p>[25] Kõrgus</p> <p>[26] Mass *</p> <p>[27] Helitase (max)</p> <p>[28] Mõõtmisebatäpsus</p> <p>[29] Mõõdetud akustilise võimsuse tase (max)</p> <p>[30] Garanteeritud akustilise võimsuse tase (max)</p> <p>[31] Vibratsioonitase juhikohal (max)</p> <p>[32] Vibratsioon rooliratta juures (max)</p> <p>[33] Tarvikute ühilduvuse tabel</p> <p>[33.A] Tagumised tarvikud</p> <p>[33.B] Eesmised tarvikud</p> <p>[58] Valikulised tarvikud</p> <p>[58.A1, 58.A2] Multšimiskomplekt</p> <p>[58.B] Float režiimiga akulaadija</p> <p>[58.C] Vedamiskomplekt</p> <p>[58.D] Kaitsev katterie</p> <p>[58.E] Esiraskuste komplekt</p> <p>[58.F] Tagaraskuste komplekt</p> <p>[58.G] Tagumise väljalaske ohutuskomplekt (<i>ainult mudelid tagumise kogumiskorviga</i>)</p> <p>[58.H] Lumeketid (18", 20")</p> <p>[58.I] Lume-/mudarehvid (18")</p> <p>[58.J] Järeilhaagis</p> <p>[58.K, 58.L] Puistur</p> <p>[58.M] Mururull</p> <p>[58.N] Teraga lumesaht</p> <p>[58.O] Espipühkija</p> <p>[58.P] Purustaja</p> <p>[58.Q] Lehtede kollektor 38" (<i>üksnes SD seeria mudelitele</i>)</p> <p>[58.R] Lehtede kollektor 42" (<i>üksnes SD seeria mudelitele</i>)</p> <p>[58.S] Eesmine kaaruti</p> <p>[58.T1, 58.T2] Tõsteliides + jõuvõtuvõll (PTO)</p>
<p>* For specific information, refer to the information on the machine identification label.</p>	<p>* Para conocer el dato específico, consultar todo lo indicado en la etiqueta de identificación de la máquina.</p>	<p>* Lisateabe saamiseks vaadake infot masina tähistussildilt.</p>

<p>[1] FI - TEKNISET TIEDOT</p> <p>[2] Nimellisteho *</p> <p>[3] Kierroksia minuutissa *</p> <p>[4] Sähkölaitteisto</p> <p>[5] Polttoainesäiliön tilavuus</p> <p>[6] Eturenkaat</p> <p>[7] Takarenkaat</p> <p>[8] Täyttöpaine edessä</p> <p>[9] Täyttöpaine takana</p> <p>[10] Leikkuukorkeus</p> <p>[11] Leikkuuleveys</p> <p>[12] Ajoliikkeen sisähalkaisija (minimihalkaisija, nurmikkoa ei leikata) vasen sivu</p> <p>[13] Keruusäkin tilavuus</p> <p>[14] Leikkuulaitteen koodi</p> <p>[15] Ajonopeus (suuntaa antava) kun 3000 min-1</p> <p>[16] Nopeusrajoitus lumiketjuilla (jos lisälaitte voidaan asentaa)</p> <p>[17] Kuormitusrajoitus vetolaitteelle (maksimi pystyvoima)</p> <p>[18] Kuormitusrajoitus vetolaitteelle (hinattava maksimipaino)</p> <p>[19] Suurin sallittu kaltevuus</p> <p>[20] Koko</p> <p>[21] Pituus</p> <p>[22] Pituus säkin kanssa (Pituus ilman säkkiä)</p> <p>[23] Leveys</p> <p>[24] Leveys sivutyhjennyksen läppäkorkin kanssa (Leveys ilman sivutyhjennyksen läppäkorkkia)</p> <p>[25] Korkeus</p> <p>[26] Massa *</p> <p>[27] Äänenpainetaso (maks.)</p> <p>[28] Epätarkka mittaus</p> <p>[29] Mitattu äänitehotaso (maks.)</p> <p>[30] Taattu äänitehotaso</p> <p>[31] Tärinätaso ohjauspaikalla (maks.)</p> <p>[32] Tärinätaso ohjauspyörällä (maks.)</p> <p>[33] Lisävarusteiden yhdistämistaulukko</p> <p>[33.A] Lisävarusteiden asennettavat lisävarusteet</p> <p>[33.B] Eteen asennettavat lisävarusteet</p> <p>[58] Tilattavat lisävarusteet</p> <p>[58.A1, 58.A2] Silppumissarja</p> <p>[58.B] Ylläpitoakkulaturi</p> <p>[58.C] Hinaussarja</p> <p>[58.D] Suojakangas</p> <p>[58.E] Etupainojen sarja</p> <p>[58.F] Takapainojen sarja</p> <p>[58.G] Takatyhjennyksen suojasarja (vain malleissa joissa keruu tapahtuu takaa)</p> <p>[58.H] Lumiketjut (18", 20")</p> <p>[58.I] Muta-/talvipyörät (18")</p> <p>[58.J] Perävaunu</p> <p>[58.K, 58.L] Levitin</p> <p>[58.M] Nurmikkojyry</p> <p>[58.N] Lumiaura</p> <p>[58.O] Etulakaisulaite</p> <p>[58.P] Silppuri</p> <p>[58.Q] Lehtien ja ruohon kerääjä 38" (vain malleille SD series)</p> <p>[58.R] Lehtien ja ruohon kerääjä 42" (vain malleille SD series)</p> <p>[58.S] Etuharavaile</p> <p>[58.T1, 58.T2] Nostolaite + Voimanotto (PTO)</p> <p>* Kyseinen tieto on katsottava koneen tunnistustarrasta.</p>	<p>[1] FR - CARACTÉRISTIQUES TECHNIQUES</p> <p>[2] Puissance nominale *</p> <p>[3] Tours par minute *</p> <p>[4] Circuit électrique</p> <p>[5] Capacité du réservoir de carburant</p> <p>[6] Pneus avant</p> <p>[7] Pneus arrière</p> <p>[8] Pression de gonflage avant</p> <p>[9] Pression de gonflage arrière</p> <p>[10] Hauteur de tonte</p> <p>[11] Largeur de tonte</p> <p>[12] Diamètre intérieur de braquage (diamètre minimum d'herbe non tondue) côté gauche</p> <p>[13] Capacité du sac de ramassage</p> <p>[14] Code organe de coupe</p> <p>[15] Vitesse d'avancement (indicative) à 3 000 min-1</p> <p>[16] Limite de vitesse avec chaînes à neige (si cet accessoire est prévu)</p> <p>[17] Limite de charge pour dispositif de remorquage (Force verticale maximum)</p> <p>[18] Limite de charge pour dispositif de remorquage (Poids maximum remorquable)</p> <p>[19] Inclinaison maximum autorisée</p> <p>[20] Dimensions</p> <p>[21] Longueur</p> <p>[22] Longueur avec sac (Longueur sans sac)</p> <p>[23] Largeur</p> <p>[24] Largeur avec déflecteur d'éjection latérale (Largeur sans déflecteur d'éjection latérale)</p> <p>[25] Hauteur</p> <p>[26] Masse *</p> <p>[28] Incertitude de la mesure</p> <p>[29] Niveau de puissance sonore mesuré (max.)</p> <p>[30] Niveau de puissance sonore garanti</p> <p>[31] Niveau de vibration au poste de conduite (max.)</p> <p>[32] Niveau de vibration au volant (max.)</p> <p>[33] Tableau pour la combinaison correcte des accessoires</p> <p>[33.A] Accessoires arrière</p> <p>[33.B] Accessoire frontaux</p> <p>[58] Accessoires sur demande</p> <p>[58.A1, 58.A2] Kit « mulching »</p> <p>[58.B] Chargeur de maintien batterie</p> <p>[58.C] Kit remorquage</p> <p>[58.D] Housse de protection</p> <p>[58.E] Kit poids avant</p> <p>[58.F] Kit poids arrière</p> <p>[58.G] Kit de protection d'éjection arrière (seulement pour les modèles avec ramassage arrière)</p> <p>[58.H] Chaînes à neige (18", 20")</p> <p>[58.I] Roues boue / neige (18")</p> <p>[58.J] Remorque</p> <p>[58.K, 58.L] Epandeur</p> <p>[58.M] Rouleau pour herbe</p> <p>[58.N] Chasse-neige à lame</p> <p>[58.O] Balayeuse frontale</p> <p>[58.P] Broyeur</p> <p>[58.Q] Balai de ramassage feuilles et herbe 38" (seulement pour les modèles SD series)</p> <p>[58.Q] Balai de ramassage feuilles et herbe 42" (seulement pour les modèles SD series)</p> <p>[58.S] Râteau frontal</p> <p>[58.T1, 58.T2] Interface de levage + Prise de puissance (PTO)</p> <p>* Pour les données spécifiques, se référer aux indications reportées sur l'étiquette d'identification de la machine.</p>	<p>[1] HR - TEHNIČKI PODACI</p> <p>[2] Nominalna snaga *</p> <p>[3] Okretaji u minuti *</p> <p>[4] Električni sustav</p> <p>[5] Kapacitet spremnika goriva</p> <p>[6] Prednje gume</p> <p>[7] Stražnje gume</p> <p>[8] Tlak u prednjim gumama</p> <p>[9] Tlak u stražnjim gumama</p> <p>[10] Visina košnje</p> <p>[11] Širina košnje</p> <p>[12] Unutarnji promjer zakretanja (minimalni promjer nepokošene trave) lijeve strane</p> <p>[13] Kapacitet košare za sakupljanje trave</p> <p>[14] Šifra noževa</p> <p>[15] Brzina kretanja (približna) na 3000 min-1</p> <p>[16] Ograničenje brzine s lancima za snijeg (ako ta oprema postoji)</p> <p>[17] Granično opterećenje uređaja za vuču (maksimalna vertikalna snaga)</p> <p>[18] Granično opterećenje uređaja za vuču (maksimalna težina vuče)</p> <p>[19] Najveći dozvoljeni nagib</p> <p>[20] Dimenzije</p> <p>[21] Duljina</p> <p>[22] Duljina s košarom (Duljina bez košare)</p> <p>[23] Širina</p> <p>[24] Širina s usmjerivačem bočnog izbacivanja (Širina bez usmjerivača bočnog izbacivanja)</p> <p>[25] Visina</p> <p>[26] Masa *</p> <p>[27] Razina zvučnog tlaka (max.)</p> <p>[28] Količanje mjerenja</p> <p>[29] Izmjerena razina zvučnog tlaka (max.)</p> <p>[30] Zajamčena razina zvučnog tlaka</p> <p>[31] Razina vibracija na mjestu vozača (max.)</p> <p>[32] Razina vibracija na upravljaču (max.)</p> <p>[33] Tablica za pravilnu kombinaciju dodatne opreme</p> <p>[33.A] Stražnja dodatna oprema</p> <p>[33.B] Prednja dodatna oprema</p> <p>[58] Dodatna oprema na zahtjev</p> <p>[58.A1, 58.A2] Komplet za "malčiranje"</p> <p>[58.B] Punjač baterija za održavanje</p> <p>[58.C] Komplet za vuču</p> <p>[58.D] Zaštitna cerada</p> <p>[58.E] Komplet prednjih utega</p> <p>[58.F] Komplet stražnjih utega</p> <p>[58.G] Komplet zaštite stražnjeg izbacivanja (samo za modele sa stražnjim sakupljanjem)</p> <p>[58.H] Lanci za snijeg (18", 20")</p> <p>[58.I] Kotači za blato/snijeg (18")</p> <p>[58.J] Prikolica</p> <p>[58.K, 58.L] Rasipač</p> <p>[58.M] Valjak za travu</p> <p>[58.N] Nož za čišćenje snijega</p> <p>[58.O] Prednja četka</p> <p>[58.P] Priključak za košnju nekulativirane trave</p> <p>[58.Q] Sakupljač lišća i trave 38" (samo za modele serije SD)</p> <p>[58.R] Sakupljač lišća i trave 42" (samo za modele serije SD)</p> <p>[58.S] Prednje grablje</p> <p>[58.T1, 58.T2] Sučelje za podizanje + Prikjučno vratilo (PTO)</p> <p>* Za točan podatak pogledajte što je navedeno na identifikacijskoj etiketi stroja.</p>
--	---	--

<p>[1] HU - MŰSZAKI ADATOK</p> <p>[2] Névleges teljesítmény * [3] Percenkénti fordulatszám * [4] Elektromos rendszer [5] Üzemanyagtartály kapacitása [6] Első gumibroncok [7] Hátsó gumibroncok [8] Első guminyomás [9] Hátsó guminyomás [10] Vágási magasság [11] Vágási szélesség [12] Fordulási átmérő (belső) (le nem vágott fű min. átmérője) bal oldal [13] Gyűjtőzsák úrtartalma [14] Vágószerkezet kódja [15] Haladási sebesség (hozzávetőleges) 3000 min-1-en [16] Sebességkorlátozás hólánccal (ha van ilyen tartozék) [17] Vontatószerkezet terhelési korlátozás (Maximális függőleges erő) [18] Vontatószerkezet terhelési korlátozás (Maximális vontatható súly) [19] Megengedett maximális dőlés [20] Méretek [21] Hossz [22] Hossz zsákkal (Hossz zsák nélkül) [23] Szélesség [24] Szélesség oldalsó kihordó terelőlemezrel (Szélesség oldalsó kihordó terelőlemez nélkül) [25] Magasság [26] Tömeg * [27] Hangnyomásszint (max.) [28] Mérési bizonytalanság [29] Mért hangerőszint (max.) [30] Garantált hangerőszint [31] Garantált vezetőlétszám (max.) [32] Rezgésszint a kormánynál (max.) [33] Táblázat a tartozékok helyes összerakásához [33.A] Hátsó tartozékok [33.B] Oldalsó tartozékok [58] Igényelt tartozékok [58.A.1, 58.A.2] Mulcsózó készlet [58.B] Fenntartó akkumulátortöltő [58.C] Vontatókészlet [58.D] Takaróvászon [58.E] Elülősúlykészlet [58.F] Hátsósúlykészlet [58.G] Hátsó kihordás védőelem készlet (csak hátsó kihordású modelleknel) [58.H] Hólánc (18", 20") [58.I] Sár-/hökerek (18") [58.J] Utánfutó [58.K, 58.L] Szóró [58.M] Fűhenger [58.N] Hótölőlap [58.O] Frontoldali kefe [58.P] Aprító [58.Q] Fű- és avaryújtó 38" (csak az SD sorozat modelljeihez) [58.Q] Fű- és avaryújtó 42" (csak az SD sorozat modelljeihez) [58.S] Sorozatoldali gereblye [58.T.1, 58.T.2] Emelő interfész + erőleadó (TLT)</p>	<p>[1] LT – TECHNINIAI DUOMENYS</p> <p>[2] Vardinė galia * [3] Apsisukimai per minutę * [4] Elektros sistema [5] Degalų bako talpa [6] Priekinės padangos [7] Galinės padangos [8] Priekinių padangų slėgis [9] Galinių padangų slėgis [10] Pjovimo aukštis [11] Pjovimo plotis [12] Vidinis apsisukimo spindulys (mažiausias nenupjautos žolės skersmuo) kairė pusė [13] Surinkimo maišo talpa [14] Pjovimo įrenginio kodas [15] Padavimo greitis (apytikslis) 3 000 min-1 [16] Greičio apribojimas su sniego grandinėmis (jeigu numatytas priedas) [17] Vilkimo įtaiso apkrovos riba (didžiausia vertikali jėga) [18] Vilkimo įtaiso apkrovos riba (didžiausias vilkimo svoris) [19] Didžiausias leistinas nuolydis [20] Matmenys [21] Ilgis [22] Ilgis su maišu (ilgis be maišu) [23] Plotis [24] Plotis su šoniniu išmetimo deflektoriaumi (plotis be šoninio išmetimo deflektoriaus) [25] Aukštis [26] Masė * [27] Garso slėgio lygis (didž.) [28] Matavimo netikslumas [29] Išmatuotas garso galios lygis (didž.) [30] Garantuotas garso galios lygis [31] Vairuotojo sėdynės vibracijos lygis (didž.) [32] Vibracijos lygis prie vairo (didž.) [33] Teisingos priedų kombinacijos lentelė [33.A] Galiniai priedai [33.B] Priekiniai priedai [58] Papildomi priedai [58.A.1, 58.A.2] Mulčiavimo komplektas [58.B] Akumuliatoriaus palaikymo įkroviklis [58.C] Vilkimo komplektas [58.D] Brezentas [58.E] Priekinių svarsčių komplektas [58.F] Galinių svarsčių komplektas [58.G] Galinio išmetimo apsaugos komplektas (tik modeliams su galiniu surinkimu) [58.H] Sniego grandinės (18", 20") [58.I] Ratai purvui / sniegui (18") [58.J] Priekaba [58.K, 58.L] Barstytuvas [58.M] Volas žolei [58.N] Peilinis sniego valytuvas [58.O] Šlavinimo mašina su priekine šluota [58.P] Smulkintuvas [58.Q] Lapų ir žolės surinkėjas 38" (tik SD serijos modeliams) [58.R] Lapų ir žolės surinkėjas 42" (tik SD serijos modeliams) [58.S] Priekinis grėblys [58.T.1, 58.T.2] Kėlimo sistema + Galios teikimo velenas (GTV)</p>	<p>[1] LV - TEHNISKE DATI</p> <p>[2] Nominālā jauda * [3] Agrģezieni minūtē * [4] Elektriskā iekārta [5] Degvielas tvertnes tilpums [6] Priekšējās riepas [7] Aizmugurējās riepas [8] Priekšējais gaisa spiediens [9] Aizmugurējais gaisa spiediens [10] Griešanas augstuma regulēšana [11] Griešanas platuma regulēšana [12] Pārgrieziena iekšējais diametrs (minimālais nenogrieztais zāles diametrs) kreisajā pusē [13] Savākšanas maisa ietilpība [14] Griešanas mehānisma kods [15] Pārvietošanās ātrums (aptuvenus) 3000 min-1 [16] Ātruma ierobežojums ar sniega ķēdēm (ja piederums ir paredzēts) [17] Griešanas mehānisma maksimālā nest-spēja (maksimālais vertikālais spēks) [18] Griešanas mehānisma maksimālā nest-spēja (maksimālais buksēšanas svars) [19] Maksimālais pieļaujamaais sīpums [20] Izmēri [21] Garums [22] Garums ar maisu (garums bez maisa) [23] Platums [24] Platums ar sāniskās izmešanas deflektoru (platums bez sāniskās izmešanas deflektora) [25] Augstums [26] Svārs * [27] Maksimālais spiediena līmenis (maks.) [28] Mērījuma kļūda [29] Maksimālais izmērītais skaņas spiediena līmenis (maks.) [30] Garantētais skaņas spiediena līmenis [31] Vibrāciju līmenis vadītāja vietā (maks.) [32] Vibrāciju līmenis pie stūres (maks.) [33] Tabula pareizai piederumu savienošanai [33.A] Aizmugurējā piederumi [33.B] Priekšējā piederumi [58] Piederumi pēc pieprasījuma [58.A.1, 58.A.2] "Mulčēšanas" komplekts [58.B] Akumulatora uzturēšanas lādēšana [58.C] Vilkšanas komplekts [58.D] Pārvalks [58.E] Priekšējā svaru komplekts [58.F] Aizmugurējā svaru komplekts [58.G] Aizmugurējās izmešanas aizsargkomplekts (tikai modeļiem ar aizmugurējo savākšanu) [58.H] Sniega ķēdes (18", 20") [58.I] Dublu/sniega riteņi (18") [58.J] Piekabe [58.K, 58.L] Izklīdētājs [58.M] Zāles rullis [58.N] Sniega tīrītājs ar vērstuvi [58.O] Priekšpusē novietots slaucītājs [58.P] Smalcināšanas iekārta [58.Q] Lapu un zāles savācējs 38" (tikai SD sērijas modeļiem) [58.R] Lapu un zāles savācējs 42" (tikai SD sērijas modeļiem) [58.S] Priekšējais grābeklis [58.T.1, 58.T.2] Pacelšanas kontaktvirsma + Jaudas noņemšana (PTO)</p>
<p>* A specifiskus datuskātus a ģēp azonositō cīmķējēn talājā.</p>	<p>* Dēl konkrečjų duomenų žiūrėti, kas nurodyta įrenginio identifikavimo etiketėje.</p>	<p>* Attiecībā uz šo konkrēto informāciju, atsaukties uz to, kas norādīts uz ierīces identifikācijas marķējuma.</p>

<p>[1] МК - ТЕХНИЧКИ ПОДАТОЦИ</p> <p>[2] Номинална моќност *</p> <p>[3] Вртежи во минута *</p> <p>[4] Електричен систем</p> <p>[5] Капацитет на резервоарот за гориво</p> <p>[6] Предни гуми</p> <p>[7] Задни гуми</p> <p>[8] Притисок во предните гуми</p> <p>[9] Притисок во задните гуми</p> <p>[10] Висина на косење</p> <p>[11] Ширина на косење</p> <p>[12] Дијаметар на внатрешно вртење (минимален дијаметар на неискосена трева) лева страна</p> <p>[13] Капацитет на вреќата на корпата за трева</p> <p>[14] Сечило дел бр.</p> <p>[15] Предна брзина (индикативна) на 3000 мин-1</p> <p>[16] Органичување на брзината со ланци за снег (доколку има)</p> <p>[17] Органичување на оптоварувањето за уредот за влечење (Максимална вертикална сила)</p> <p>[18] Органичување на оптоварувањето за уредот за влечење (Дозволена тежина на влечење)</p> <p>[19] Максимална дозволена косина</p> <p>[20] Димензии</p> <p>[21] Должина</p> <p>[22] Должина со корпа за трева (Должина без корпа за трева)</p> <p>[23] Ширина</p> <p>[24] Ширина со дефлектор за странично исфрлање (Ширина без дефлектор за странично исфрлање)</p> <p>[25] Тежина</p> <p>[26] Маса *</p> <p>[27] Ниво на звучен притисок (макс.)</p> <p>[28] Мерна несигурност</p> <p>[29] Ниво на измерена звучна моќност (макс.)</p> <p>[30] Ниво на загарантирана звучна моќност</p> <p>[31] Ниво на вибрација на местото на возачот (макс.)</p> <p>[32] Ниво на вибрација на управувачот (макс.)</p> <p>[33] Табела за компатибилност на дополнителна опрема</p> <p>[33.A] Задна дополнителна опрема</p> <p>[33.B] Предна дополнителна опрема</p> <p>[33.B] Опционална дополнителна опрема</p> <p>[58.A1, 58.A2] Set за „мулчирање“</p> <p>[58.B] Полнач за одржување на наполнетоста на акумулаторот</p> <p>[58.B] Set за влечење</p> <p>[58.Г] Заштитно платно</p> <p>[58.Д] Set за предна корпа за товар</p> <p>[58.Г] Set за задна корпа за товар</p> <p>[58.E] Set за безбедност за задно исфрлање (само за модели со задна корпа за трева)</p> <p>[58.Ж] Ланци за снег (18", 20")</p> <p>[58.З] Гуми за снег/кал (18")</p> <p>[58.З] Приколка</p> <p>[58.И, 58.Ј] Прскалка</p> <p>[58.И] Валјак за трева</p> <p>[58.Л] Сечиво за снег</p> <p>[58.Љ] Преден чистач</p> <p>[58.М] Шредер</p> <p>[58.Н] Собирач на лисја 38" (само за модели со SD серија)</p> <p>[58.Нб] Собирач на лисја 42" (само за модели со SD серија)</p> <p>[58.О] Предно гребло</p> <p>[58.П1, 58.П2] Подигнувачка платформа + Капацитет на подигање (PTO)</p>	<p>[1] NL - TECHNISCHE GEGEVENS</p> <p>[2] Nominaal vermogen *</p> <p>[3] Toeren per minuut *</p> <p>[4] Elektrische installatie</p> <p>[5] Vermogen brandstofreservoir</p> <p>[6] Voorbanden</p> <p>[7] Achterbanden</p> <p>[8] Bandenspanning vooraan</p> <p>[9] Bandenspanning achteraan</p> <p>[10] Maaihoogte</p> <p>[11] Maai breedte</p> <p>[12] Interne draaicirkel (minimum diameter ongemeaaid gras) linker zijde</p> <p>[13] Inhoud van de opvangzak</p> <p>[14] Code snijgroep</p> <p>[15] Voortbewegingsnelheid (indicatief) bij 3000 min-1</p> <p>[16] Snelheidslimiet met sneeuwkettingen (indien voorzien accessoire)</p> <p>[17] Laadlimiet voor aandrijfinrichting (Maximale verticale kracht)</p> <p>[18] Laadlimiet voor aandrijfinrichting (Trekbaar maximaal gewicht)</p> <p>[19] Toegestane maximum inclinatie</p> <p>[20] Afmetingen</p> <p>[21] Lengte</p> <p>[22] Lengte met zak (Lengte zonder zak)</p> <p>[23] Breedte</p> <p>[24] Breedte met zijdelingse aflaafdeflector (Breedte zonder zijdelingse aflaafdeflector)</p> <p>[25] Hoogte</p> <p>[26] Gewicht *</p> <p>[27] Geluidsrukniveau (max.)</p> <p>[28] Meetonzekerheid</p> <p>[29] Gemeten geluidsrukniveau (max.)</p> <p>[30] Gegarandeerd geluidsvermogen-niveau</p> <p>[31] Trillingsniveau op de bestuurders-plaats (max.)</p> <p>[32] Trillingsniveau op het stuur (max.)</p> <p>[33] Tabel voor de correcte combinatie van de accessoires</p> <p>[33.A] Accessoires achteraan</p> <p>[33.B] Frontale accessoires</p> <p>[58] Accessoires op verzoek</p> <p>[58.A1, 58.A2] Kit "Melching"</p> <p>[58.B] Batterijlader voor behoud</p> <p>[58.C] Trekset</p> <p>[58.Do] Afdekzeil</p> <p>[58.E] Set gewichten vooraan</p> <p>[58.F] Set gewichten achteraan</p> <p>[58.G] Beschermingskit aflaaf achteraan (enkel voor modellen met opvang achteraan)</p> <p>[58.H] Sneeuwkettingen (18", 20")</p> <p>[58.I] Modderwielen/sneeuwwielen (18")</p> <p>[58.J] Aanhanger</p> <p>[58.K, 58.L] Verspreider</p> <p>[58.M] Rol voor gras</p> <p>[58.N] Sneeuwruimer met sneeuwschuif</p> <p>[58.O] Frontale veger</p> <p>[58.P] Hakselaar</p> <p>[58.Q] Opvanger voor bladeren en gras 38" (enkel voor modellen SD series)</p> <p>[58.R] Opvanger voor bladeren en gras 42" (enkel voor modellen SD series)</p> <p>[58.S] Frontale hark</p> <p>[58.T1, 58.T2] Lift-interface + Aftakas (PTO)</p>	<p>[1] NO - TEKNISKE DATA</p> <p>[2] Nominell effekt *</p> <p>[3] Omdreiningar per minutt *</p> <p>[4] Elektrisk anlegg</p> <p>[5] Drivstofftankens kapasitet</p> <p>[6] Dekk framme</p> <p>[7] Dekk bak</p> <p>[8] Trykk ved oppblasing framme</p> <p>[9] Trykk ved oppblasing bak</p> <p>[10] Klippehoyde</p> <p>[11] Klippebredde</p> <p>[12] Intern diameter ved styring (minste diameter for ikke klippet gress) venstre side</p> <p>[13] Oppsamlingsposens kapasitet</p> <p>[14] Kode til klippenheten</p> <p>[15] Hastighet ved framdrift (veiledende) ved 3000 min-1</p> <p>[16] Hastighetsbegrensning med snokjetting (dersom dette tilbehoret forutsettes)</p> <p>[17] Lastbegrensning for trekkanordningen (Maksimal vekt som kan taues)</p> <p>[18] Lastbegrensning for trekkanordningen (Maksimal vekt som kan taues)</p> <p>[19] Maksimal tillatt helning</p> <p>[20] Dimensjoner</p> <p>[21] Lengde</p> <p>[22] Lengde med sekk (Lengde uten sekk)</p> <p>[23] Bredder</p> <p>[24] Bredder med deflektor for tomring på siden (Bredder uten deflektor for tomring på siden)</p> <p>[25] Hoyde</p> <p>[26] Vekt *</p> <p>[27] Lydtrykknivå (maks.)</p> <p>[28] Måleusikkerhet</p> <p>[29] Målt lydeffektnivå (maks.)</p> <p>[30] Garantert lydeffektnivå</p> <p>[31] Nivå for vibrasjoner ved sjåførens sete (maks.)</p> <p>[32] Nivå for vibrasjoner ved rattet (maks.)</p> <p>[33] Tabell for riktig kombinasjon av tilbehør</p> <p>[33.A] Tilbehør bak</p> <p>[33.B] Tilbehør framme</p> <p>[58] Ekstraustyr etter forespørsel</p> <p>[58.A1, 58.A2] Sett for "mulching"</p> <p>[58.B] Batterilader for opprettholdelse</p> <p>[58.C] Sett for trekking</p> <p>[58.D] Presenning for tildekking</p> <p>[58.E] Sett for vektor bak</p> <p>[58.F] Sett for vektor framme</p> <p>[58.G] Sett for beskyttelse av utslipp bak (kun for modellene med oppsamling bak)</p> <p>[58.H] Snokjetting (18", 20")</p> <p>[58.I] Dekk for gjørme/snø (18")</p> <p>[58.J] Tilhenger</p> <p>[58.K, 58.L] Spreder</p> <p>[58.M] Plenrull</p> <p>[58.N] Snoplog med skjær</p> <p>[58.O] Feiemaskin med koster framme</p> <p>[58.P] Kutter</p> <p>[58.Q] Oppsamler av blader og gress 38" (kun for modellene i SD seriene)</p> <p>[58.R] Oppsamler av blader og gress 42" (kun for modellene i SD seriene)</p> <p>[58.S] Rake framme</p> <p>[58.T1, 58.T2] Grensesnitt for løfting + Kraftuttak (PTO)</p>
<p>* За повеќе информации погледнете ја ознаката за идентификација на машината.</p>	<p>* Voor het specifieke gegeven wordt verwezen naar wat is aangeduid op het identificerende etiket van de machine.</p>	<p>* For den spesifikke dataen, se hva som er angitt på etiketten for identifikasjon av maskinen.</p>

[1] PL - DANE TECHNICZNE	[1] PT - DADOS TÉCNICOS	[1] RO - DATE TEHNICE
[2] Moc znamionowa *	[2] Potência nominal *	[2] Putere nominală *
[3] Obroty na minutę *	[3] Rotações por minuto *	[3] Rotații pe minut *
[4] Instalacja elektryczna	[4] Sistema elétrico	[4] Instalație electrică
[5] Pojemność zbiornika paliwa	[5] Capacidade do tanque de combustível	[5] Capacitatea rezervorului de carburant
[6] Opony przednie	[6] Pneus dianteiros	[6] Anvelope față
[7] Opony tylne	[7] Pneus traseiros	[7] Anvelope spate
[8] Ciśnienie przednich opon	[8] Pressão de enchimento dianteiro	[8] Presiunea de umflare față
[9] Ciśnienie tylnych opon	[9] Pressão de enchimento traseiro	[9] Presiunea de umflare spate
[10] Wysokość koszenia	[10] Altura de corte	[10] Înălțimea de tăiere
[11] Szerokość koszenia	[11] Largura de corte	[11] Lățimea de tăiere
[12] Wewnętrzna średnica skrętu (średnica minimalna nieskoszonej trawy) po lewej stronie	[12] Diâmetro interno de viragem (diâmetro mínimo de relva não cortada) lado esquerdo	[12] Diametrul interior de virare (diametrul minim al ierbiilor netăiate) pe latura stângă
[13] Pojemność pojemnika na trawę	[13] Capacidade do saco de recolha	[13] Capacitatea sacului de colectare
[14] Kod urządzenia tnącego	[14] Código do dispositivo de corte	[14] Codul dispozitivului de tăiere
[15] Prędkość jazdy (orientacyjna) przy 3000 min-1	[15] Velocidade de avanço (indicativa) a 3000 min-1	[15] Viteza de înaintare (orientativă) la 3000 min-1
[16] Limit prędkości z łańcuchami śniegowymi (jeśli przewidziano)	[16] Limite de velocidade com correntes de neve (se o acessório estiver incluído)	[16] Limita de viteză cu lanțuri de zăpadă (dacă acest accesoriu există în dotare)
[17] Limit obciążenia dla urządzenia holowniczego (maksymalna siła pionowa)	[17] Limite de carga para dispositivo de tração (Força vertical máxima)	[17] Limita de sarcină pentru dispozitiv de tractare (Forța verticală maximă)
[18] Limit obciążenia dla urządzenia holowniczego (maksymalna masa przyczepy)	[18] Limite de carga para dispositivo de tração (Peso máximo rebocável)	[18] Limita de sarcină pentru dispozitivul de tractare (Masă remorcabilă maximă)
[19] Maksymalne dozwolone nachylenie	[19] Inclinação máxima permitida	[19] Înclinarea maximă admisă
[20] Wymiary	[20] Dimensões	[20] Dimensiuni
[21] Długość	[21] Comprimento	[21] Lungime
[22] Długość z pojemnikiem (długość bez pojemnika)	[22] Comprimento com saco (Comprimento sem saco)	[22] Lungime cu sac (Lungime fără sac)
[23] Szerokość	[23] Largura	[23] Lățime
[24] Szerokość z deflektorem bocznego wyrzutu (szerokość bez deflektora bocznego wyrzutu)	[24] Largura com defletor de descarga lateral (Largura sem defletor de descarga lateral)	[24] Lățime cu deflector de evacuare lateral (Lățime fără deflector de evacuare lateral)
[25] Wysokość	[25] Altura	[25] Înălțime
[26] Masa *	[26] Massa *	[26] Masă *
[27] Poziom ciśnienia akustycznego (maks.)	[27] Nivel de pressão acústica (máx.)	[27] Nivelul de presiune sonoră (max.)
[28] Niepewność pomiaru	[28] Incerteza de medição	[28] Nesiguranță în măsurare
[29] Zmierzony poziom mocy akustycznej (maks.)	[29] Nivel de potência acústica medido (máx.)	[29] Nivelul de putere acustică măsurat (max.)
[30] Gwarantowany poziom mocy akustycznej	[30] Nivel de potência acústica garantido	[30] Nivelul de putere acustică garantat
[31] Poziom drgań na miejscu kierowcy (maks.)	[31] Nivel de vibrações no posto de condução (máx.)	[31] Nivelul de vibrații pe locul șoferului (max.)
[32] Poziom drgań na kierownicy (maks.)	[32] Nivel de vibrações no volante (máx.)	[32] Nivelul de vibrații pe volan (max.)
[33] Tabela prawidłowego połączenia akcesoriów	[33] Tabela para a combinação correta dos acessórios	[33] Tabel pentru combinarea corectă a accesoriilor
[33.A] Akcesoria tylne	[33.A] Acessórios traseiros	[33.A] Accesorii posteriore
[33.B] Akcesoria przednie	[33.B] Acessórios dianteiros	[33.B] Accesorii frontale
[58] Akcesoria na zamówienie	[58] Acessórios a pedido	[58] Accesorii la cerere
[58.A.1, 58.A.2] Zestaw „mulching”	[58.A.1, 58.A.2] Kit “mulching”	[58.A.1, 58.A.2] Kit pentru mulci
[58.B] Ładowarka akumulatora	[58.B] Carregador de bateria de manutenção	[58.B] Încărcător baterii pentru întreținere
[58.C] Zestaw do holowania	[58.C] Kit de tração	[58.C] Kit tractare
[58.D] Pokrowiec	[58.D] Lona de cobertura	[58.D] Prelată de acoperire
[58.E] Zestaw przednich obciążników	[58.E] Kit de pesos dianteiros	[58.E] Kit greutateți anterioare
[58.F] Zestaw tylnych obciążników	[58.F] Kit de pesos traseiros	[58.F] Kit greutateți posteriore
[58.G] Zestaw osłony tylnego wyrzutu trawy (tylko do modeli z tylnym pojemnikiem na trawę)	[58.G] Kit de proteção de descarga traseira (apenas para os modelos com recolha traseira)	[58.G] Kit de protecție pentru evacuare posterioară (doar pentru modelele cu sistem de colectare în spate)
[58.H] Łańcuchy śniegowe (18", 20")	[58.H] Correntes de neve (18", 20")	[58.H] Lanțuri de zăpadă (18", 20")
[58.I] Kola błotne/śnieżne (18")	[58.I] Rodas para lama/neve (18")	[58.I] Roți de noroi / iarnă (18")
[58.J] Przyczepa	[58.J] Reboque	[58.J] Remorcă
[58.K, 58.L] Rozrzutnik	[58.K, 58.L] Distribuidor	[58.K, 58.L] Dispozitiv de împrăștiere
[58.M] Walec do trawy	[58.M] Rolo para relva	[58.M] Cilindru pentru iarbă
[58.N] Pług śnieżny	[58.N] Limpa-neves com lâmina	[58.N] Utilaj de dezzăpezire cu lamă
[58.O] Przednia zamiatarka	[58.O] Pá frontal	[58.O] Măturător frontal
[58.P] Rozdrabniacz	[58.P] Retalhadora	[58.P] Tocător
[58.Q] Zbieracz do liści i trawy 38" (tylko do modeli SD series)	[58.Q] Recolhedor de folhas e relva 38" (apenas para os modelos SD series)	[58.Q] Colector de frunze și iarbă 38" (numai pentru modelele din seria SD)
[58.R] Zbieracz do liści i trawy 42" (tylko do modeli SD series)	[58.R] Recolhedor de folhas e relva 42" (apenas para os modelos SD series)	[58.R] Colector de frunze și iarbă 42" (numai pentru modelele din seria SD)
[58.S] Przednia zgrabiarka	[58.S] Grade frontal	[58.S] Greblă frontală
[58.T.1, 58.T.2] Interfejs podnoszenia + Przystawka odbioru mocy (PTO)	[58.T.1, 58.T.2] Interface de elevação + Tomada de força (TDF)	[58.T.1, 58.T.2] Interfață de ridicare + Priză de putere (PTO)

* Aby uzyskać szczegółowe dane, odnieść się do informacji wskazanych na etykiecie identyfikacyjnej maszyny.

* Para este dado, consulte a indicação na etiqueta de identificação da máquina.

* Pentru date specifice, consultați informațiile de pe eticheta de identificare a mașinii.

<p>[1] RU - ТЕХНИЧЕСКИЕ ХАРАКТЕРИСТИКИ</p> <p>[2] Номинальная мощность *</p> <p>[3] Частота вращения *</p> <p>[4] Электрическая система</p> <p>[5] Объем топливного бака</p> <p>[6] Передние шины</p> <p>[7] Задние шины</p> <p>[8] Давление в передних шинах</p> <p>[9] Давление в задних шинах</p> <p>[10] Высота скашивания</p> <p>[11] Ширина скашивания</p> <p>[12] Внутренний диаметр поворота (минимальный диаметр нескошенной травы), левая сторона</p> <p>[13] Емкость травосборника</p> <p>[14] Артикул режущего приспособления</p> <p>[15] Скорость движения (примерная) на 3000 об/мин</p> <p>[16] Предельная скорость с цепями противоскольжения (если предусмотрены)</p> <p>[17] Предельная нагрузка на буксировочное устройство (Максимальная вертикальная сила)</p> <p>[18] Предельная нагрузка на буксировочное устройство (Максимальный буксируемый вес)</p> <p>[19] Максимально допустимый наклон</p> <p>[20] Габариты</p> <p>[21] Длина</p> <p>[22] Длина с травосборником (Длина без травосборника)</p> <p>[23] Ширина</p> <p>[24] Ширина с дефлектором бокового выброса (Ширина без дефлектора бокового выброса)</p> <p>[25] Высота</p> <p>[26] Масса *</p> <p>[27] Уровень звукового давления (макс.)</p> <p>[28] Неточность размеров</p> <p>[29] Измеренный уровень звуковой мощности (макс.)</p> <p>[30] Гарантированный уровень звуковой мощности</p> <p>[31] Уровень вибраций на месте оператора (макс.)</p> <p>[32] Уровень вибраций на руле (макс.)</p> <p>[33] Таблица совместимости дополнительных принадлежностей</p> <p>[33.A] Задние принадлежности</p> <p>[33.B] Передние принадлежности</p> <p>[58] Опциональные принадлежности</p> <p>[58.A.1, 58.A.2] Комплект для мульчирования</p> <p>[58.B] Поддерживающее зарядное устройство</p> <p>[58.C] Комплект для буксировки</p> <p>[58.D] Укрытый резент</p> <p>[58.E] Комплект переднего балласта</p> <p>[58.F] Комплект заднего балласта</p> <p>[58.G] Комплект ограждения заднего выброса (только для моделей с задним сбором)</p> <p>[58.H] Цепи противоскольжения (18"*, 20")</p> <p>[58.I] Грязевые / снеговые колеса (18")</p> <p>[58.J] Прицеп</p> <p>[58.K, 58.L] Разбрасыватель</p> <p>[58.M] Садовый каток</p> <p>[58.N] Шнекороторный снегоочиститель</p> <p>[58.O] Фронтальная щетка</p> <p>[58.P] Измельчитель</p> <p>[58.Q] Сборщик травы и листьев 38" (только для моделей серии SD)</p> <p>[58.R] Сборщик травы и листьев 42" (только для моделей серии SD)</p> <p>[58.S] Фронтальные грабли</p> <p>[58.T.1, 58.T.2] Подъемный адаптер + отбор мощности (MOM)</p>	<p>[1] SK - TECHNICKÉ PARAMETRE</p> <p>[2] Nominálny výkon</p> <p>[3] Otáčky za minútu</p> <p>[4] Elektroinštalácia</p> <p>[5] Kapacita palivovej nádrže</p> <p>[6] Predné pneumatiky</p> <p>[7] Zadné pneumatiky</p> <p>[8] Tlak nahustenia predných pneumatík</p> <p>[9] Tlak nahustenia zadných pneumatík</p> <p>[10] Výška kosenia</p> <p>[11] Šírka kosenia</p> <p>[12] Vnútorý priemer pri otáčaní (minimálny priemer pre úsek nepokosenej trávy) ľavá strana</p> <p>[13] Kapacita zberného koša</p> <p>[14] Kód kosiaceho zariadenia</p> <p>[15] Rýchlosť jazdy (indikatívna) pri ot. 3 000 min-1</p> <p>[16] Rýchlostný limit so snehovými refazami (ak sú súčasťou príslušenstva)</p> <p>[17] Limit nákladu pre ťažné zariadenie (maximálne vertikálne zaťaženie)</p> <p>[18] Limit nákladu pre ťažné zariadenie (maximálna hmotnosť pre ťahanie)</p> <p>[19] Maximálny povolený náklon</p> <p>[20] Rozmery</p> <p>[21] Dĺžka</p> <p>[22] Dĺžka s košom (dĺžka bez koša)</p> <p>[23] Šírka</p> <p>[24] Šírka s vychýľovačom bočného vyhadzovania (šírka bez vychýľovača bočného vyhadzovania)</p> <p>[25] Výška</p> <p>[26] Hmotnosť</p> <p>[27] Úroveň akustického tlaku</p> <p>[28] Nepresnosť merania</p> <p>[29] Meraná úroveň akustického výkonu</p> <p>[30] Garantovaná úroveň akustického výkonu</p> <p>[31] Úroveň vibrácií na mieste vodiča</p> <p>[32] Úroveň vibrácií pri volante</p> <p>[33] Tabuľka pre správne kombinácie príslušenstva</p> <p>[33.A] Zadné príslušenstvo</p> <p>[33.B] Čelné príslušenstvo</p> <p>[58] Príslušenstvo na požiadanie</p> <p>[58.A.1, 58.A.2] Súprava „mulčovanie“</p> <p>[58.B] Udržiavacía nabíjačka akumulátora</p> <p>[58.C] Súprava ťažného zariadenia</p> <p>[58.D] Krycia plachta</p> <p>[58.E] Súprava predných závaží</p> <p>[58.F] Súprava zadných závaží</p> <p>[58.G] Ochranná súprava zadného vyhadzovania (<i>len pri modeloch so zadným zberom</i>)</p> <p>[58.H] Snehové refaze (18", 20")</p> <p>[58.I] Kolesá do blata / snehu (18")</p> <p>[58.J] Príviesny vozík</p> <p>[58.K, 58.L] Pospývač</p> <p>[58.M] Valec na valcovanie trávy</p> <p>[58.N] Snehová radlica</p> <p>[58.O] Čelný zametač</p> <p>[58.P] Drvička</p> <p>[58.Q] Zberač listia a trávy 38" (<i>iba pri modeloch SD series</i>)</p> <p>[58.R] Zberač listia a trávy 42" (<i>iba pri modeloch SD series</i>)</p> <p>[58.S] Čelný hrabač</p> <p>[58.T.1, 58.T.2] Prepojenie na zdvih + pohon prídavného zariadenia (PTO)</p> <p>* Pri špecifických údajoch sa riadte údajmi uvedenými na identifikačných štítkoch stroja.</p>	<p>[1] SL - TEHNIČNI PODATKI</p> <p>[2] Nazivna moč*</p> <p>[3] Vrtljaji na minuto*</p> <p>[4] Električna napeljava</p> <p>[5] Prostornina rezervoarja za gorivo</p> <p>[6] Sprednje pnevmatike</p> <p>[7] Zадnje pnevmatike</p> <p>[8] Polnilni tlak sprednjih pnevmatik</p> <p>[9] Polnilni tlak zadnjih pnevmatik</p> <p>[10] Višina košnje</p> <p>[11] Širina košnje</p> <p>[12] Notranji premer obračanja (najmanjši premer nepokošene trave) na levi strani</p> <p>[13] Prostornina zbiralne košare</p> <p>[14] Šifra rezalne naprave</p> <p>[15] Hitrost vožnje (nazivna) pri 3000 min-1</p> <p>[16] Omejitve hitrosti pri uporabi snežnih verig (če je oprema predvidena)</p> <p>[17] Omejitve obremenitve za vlečno napravo (največja navpična sila)</p> <p>[18] Omejitve obremenitve za vlečno napravo (največja dovoljena vlečena masa)</p> <p>[19] Največji dovoljeni naklon</p> <p>[20] Dimenzije</p> <p>[21] Dolžina</p> <p>[22] Dolžina s košaro (dolžina brez košare)</p> <p>[23] Širina</p> <p>[24] Širina z odbijačem bočnega izmeta (širina brez odbijača bočnega izmeta)</p> <p>[25] Višina</p> <p>[26] Masa*</p> <p>[27] Raven zvočnega tlaka (najv.)</p> <p>[28] Nezaanesljivost meritve</p> <p>[29] Raven izmerjene jakosti zvoka (najv.)</p> <p>[30] Raven zajamčene jakosti zvoka</p> <p>[31] Raven vibracij na voznikovem sedežu (najv.)</p> <p>[32] Raven vibracij na volanu (najv.)</p> <p>[33] Preglednica za pravilno kombiniranje dodatne opreme</p> <p>[33.A] Zadnja dodatna oprema</p> <p>[33.B] Sprednja dodatna oprema</p> <p>[58] Dodatna oprema po naročilu</p> <p>[58.A.1, 58.A.2] Komplet za „mulčenje“</p> <p>[58.B] Polnilnik akumulatorja za vzdrževanje</p> <p>[58.C] Komplet za vleko</p> <p>[58.D] Prekrivno platno</p> <p>[58.E] Komplet sprednjih uteži</p> <p>[58.F] Komplet zadnjih uteži</p> <p>[58.G] Komplet za zaščito zadnjega izmeta (<i>samo za zbiralnikom na zadnjem delu</i>)</p> <p>[58.H] Snežne verige (18", 20")</p> <p>[58.I] Kolesa za blato / sneg (18")</p> <p>[58.J] Prikolica</p> <p>[58.K, 58.L] Trošilec</p> <p>[58.M] Valj za travo</p> <p>[58.N] Snežni plug z nožem</p> <p>[58.O] Sprednja naprava za pometanje</p> <p>[58.P] Mulčer</p> <p>[58.Q] Pobiralnik listja in trave 38" (<i>samo za modele serije SD</i>)</p> <p>[58.R] Pobiralnik listja in trave 42" (<i>samo za modele serije SD</i>)</p> <p>[58.S] Sprednje grablje</p> <p>[58.T.1, 58.T.2] Vmesnik za dviganje + odjem moči (PTO)</p> <p>* Za specifične podatke si oglejte navedbe na Identifikacijski etiketi stroja.</p>
---	---	---

<p>[1] SR – TEHNIČKI PODACI</p> <p>[2] Nominalna snaga *</p> <p>[3] Obrtaja u minutu *</p> <p>[4] Električni uređaj</p> <p>[5] Kapacitet rezervoara za gorivo</p> <p>[6] Prednji pneumatici</p> <p>[7] Zadnji pneumatici</p> <p>[8] Pritisak naduvanosti za prednje</p> <p>[9] Pritisak naduvanosti za zadnje</p> <p>[10] Visina otkosa</p> <p>[11] Širina otkosa</p> <p>[12] Unutrašnji prečnik skretanja (minimalni prečnik nesečene trave) na levu stranu</p> <p>[13] Kapacitet vreće za sakupljanje trave</p> <p>[14] Kôd rezne glave</p> <p>[15] Brzina napredovanja (indikativna) pri 3000 min-1</p> <p>[16] Ograničenje brzine sa lancima za sneg (ako je dodatak predviđen)</p> <p>[17] Ograničenje opterećenja prema sistemu za vuču (maksimalna vertikalna sila)</p> <p>[18] Ograničenje opterećenja prema sistemu za vuču (maksimalna težina prikolice)</p> <p>[19] Maksimalni dozvoljeni nagib</p> <p>[20] Dimenzije</p> <p>[21] Dužina</p> <p>[22] Dužina sa vrećom (dužina bez vreće)</p> <p>[23] Širina</p> <p>[24] Širina sa usmerivačem bočnog izbacivanja (širina bez usmerivača bočnog izbacivanja)</p> <p>[25] Visina</p> <p>[26] Masa *</p> <p>[27] Nivo akustičnog pritiska (maks.)</p> <p>[28] Nepouzdanost merenja</p> <p>[29] Izmereni nivo akustične snage (maks.)</p> <p>[30] Garantovani nivo akustične snage</p> <p>[31] Nivo vibracija na mestu vozača (maks.)</p> <p>[32] Nivo vibracija na volanu (maks.)</p> <p>[33] Tabela za ispravnu kombinaciju dodataka</p> <p>[33.A] Dodaci za zadnji deo</p> <p>[33.B] Dodaci za prednji deo</p> <p>[58] Dodaci na zahtev</p> <p>[58.A1, 58.A2] Oprema za malč</p> <p>[58.B] Punjač akumulatora za održavanje</p> <p>[58.C] Oprema za vuču</p> <p>[58.D] Pokrovna cerada</p> <p>[58.E] Oprema za teret na prednjoj strani</p> <p>[58.F] Oprema za teret na zadnjoj strani</p> <p>[58.G] Oprema za zaštitu istovara otpozadi (samo za modele sa skupljanjem otpozadi)</p> <p>[58.H] Lanci za sneg (18", 20")</p> <p>[58.I] Točkovi za blato/sneg (18")</p> <p>[58.J] Prikolica</p> <p>[58.K, 58.L] Posipač</p> <p>[58.M] Valjak za travu</p> <p>[58.N] Plug za sneg s nožem</p> <p>[58.O] Deo za čišćenje sa prednje strane</p> <p>[58.P] Kosačica</p> <p>[58.Q] Skupljač lišća i trave 38" (samo za modele iz serije SD)</p> <p>[58.R] Skupljač lišća i trave 42" (samo za modele iz serije SD)</p> <p>[58.S] Prednje grabulje</p> <p>[58.T1, 58.T2] Priključak za podizanje + Priključno vratilo (PTO)</p>	<p>[1] SV - TEKNISKA SPECIFIKATIONER</p> <p>[2] Nominell effekt *</p> <p>[3] Varv per minut *</p> <p>[4] Elsystem</p> <p>[5] Bränsletankens kapacitet</p> <p>[6] Främre däck</p> <p>[7] Bakre däck</p> <p>[8] Främre däcktryck</p> <p>[9] Bakre däcktryck</p> <p>[10] Klipphöjd</p> <p>[11] Klippbredd</p> <p>[12] Inre vändradie (minimidiameter på oklippt gräs) vänster sida</p> <p>[13] Uppsamplingspåsens kapacitet</p> <p>[14] Klippredskapets kod</p> <p>[15] Körhastighet (ungefärlig) vid 3000 min-1</p> <p>[16] Hastighetsgräns med snökedjor (om tillbehör förutses)</p> <p>[17] Belastningsgräns för bogseranordning (maximal vertikal kraft)</p> <p>[18] Belastningsgräns för bogseranordning (maximal bogserbar vikt)</p> <p>[19] Maximal tillåten lutning</p> <p>[20] Dimensioner</p> <p>[21] Längd</p> <p>[22] Längd med påse (Längd utan påse)</p> <p>[23] Bredd</p> <p>[24] Bredd med sidotömnings rikt-platta (Bredd utan sidotömnings riktplatta)</p> <p>[25] Höjd</p> <p>[26] Vikt *</p> <p>[27] Ljudtrycksnivå (max)</p> <p>[28] Tvivel med mått</p> <p>[29] Ljudeffektsnivå (max)</p> <p>[30] Garanterad ljudeffektsnivå</p> <p>[31] Vibrationsnivå på förarplatsen (max)</p> <p>[32] Vibrationsnivå vid ratten (max)</p> <p>[33] Tabell för korrekt kombination av tillbehören</p> <p>[33.A] Bakre tillbehör</p> <p>[33.B] Främre tillbehör</p> <p>[58] Tillbehör på begäran</p> <p>[58.A1, 58.A2] Sats för "mulching"</p> <p>[58.B] Underhållsladdning av batteriet</p> <p>[58.C] Bogserats</p> <p>[58.D] Presenning</p> <p>[58.E] Främre viktsats</p> <p>[58.F] Bakre viktsats</p> <p>[58.G] Sats för bakre tömningskydd (bara för modeller med bakre uppsamling)</p> <p>[58.H] Snökedjor (18", 20")</p> <p>[58.I] Hjul för lera/snô (18")</p> <p>[58.J] Släp</p> <p>[58.K, 58.L] Spridare</p> <p>[58.M] Gräsulle</p> <p>[58.N] Snöröjare med blad</p> <p>[58.O] Främre sopmaskin</p> <p>[58.P] Slaghack</p> <p>[58.Q] Blad- och grässamlare 38" (bara för modeller i SD-serien)</p> <p>[58.Q] Blad- och grässamlare 42" (bara för modeller i SD-serien)</p> <p>[58.S] Främre krattra</p> <p>[58.T1, 58.T2] Lyftkoppling + Kraftuttag (PTO)</p> <p>* För specifik uppgift, se anvisningar på maskinens märkskylt.</p>	<p>[1] TR - TEKNİK VERİLER</p> <p>[2] Nominal güç *</p> <p>[3] Dakikada devir *</p> <p>[4] Elektrik sistemi</p> <p>[5] Yakt deposunun kapasitesi</p> <p>[6] Ön lastikler</p> <p>[7] Arka lastikler</p> <p>[8] Ön lastik basıncı</p> <p>[9] Arka lastik basıncı</p> <p>[10] Kesim yüksekliği</p> <p>[11] Kesim genişliği</p> <p>[12] İç dönüş çapı (kesilmemiş çimler üzerinde minimum çap), sol taraf</p> <p>[13] Çim toplama haznesi torbasi kapasitesi</p> <p>[14] Kesim cihazı parça n.</p> <p>[15] 3000 dak-1'deki ileri hız (gösterge niteliğinde)</p> <p>[16] Kar zincirleriyle birlikte hız sınırı (varsa)</p> <p>[17] Yedekte çekme cihazı için yüklem sınırı (Maksimum dikey kuvvet)</p> <p>[18] Yedekte çekme cihazı için yüklem sınırı (İzin verilebilir yedekte çekme ağırlığı)</p> <p>[19] İzin verilebilir maksimum eğim</p> <p>[20] Ebatlar</p> <p>[21] Uzunluk</p> <p>[22] Toplama haznesi torbasıyla birlikte uzunluk (Toplama haznesi torbası olmaksızın uzunluk)</p> <p>[23] Genişlik</p> <p>[24] Yanal döküm deflektörüyle birlikte genişlik (Yanal döküm deflektörü olmaksızın genişlik)</p> <p>[25] Yükseklik</p> <p>[26] Kütle *</p> <p>[27] Ses basıncı seviyesi (maks.)</p> <p>[28] Ölçü belirsizliği</p> <p>[29] Ölçülen ses gücü seviyesi (maks.)</p> <p>[30] Garanti edilen ses gücü seviyesi</p> <p>[31] Sürüş mahallindeki titreşim seviyesi (maks.)</p> <p>[32] Direksiyon simidindeki titreşim seviyesi (maks.)</p> <p>[33] Aksesuar uyumluluk tablosu</p> <p>[33.A] Arka aksesuarlar</p> <p>[33.B] Ön aksesuarlar</p> <p>[58] İsteğe bağlı aksesuarlar</p> <p>[58.A1, 58.A2] "Malçlama" kiti</p> <p>[58.B] Akü tampon şarj cihazı</p> <p>[58.C] Yedekte çekme kiti</p> <p>[58.D] Branda bezinden koruyucu örtü</p> <p>[58.E] Ön ağırlıklar kiti</p> <p>[58.F] Arka ağırlıklar kiti</p> <p>[58.G] Arka döküm güvenli kiti (yalnızca arka çim toplama haznesine sahip modeller)</p> <p>[58.H] Kar zincirleri (18", 20")</p> <p>[58.I] Kar/çamur tekerlekleri (18")</p> <p>[58.J] Römork</p> <p>[58.K, 58.L] Serpici</p> <p>[58.M] Çim silindir</p> <p>[58.N] Bıçaklı kar küreme makinesi</p> <p>[58.O] Ön süpürücü</p> <p>[58.P] Kıyıcı</p> <p>[58.Q] Yaprak ve toplayıcı 38" (yalnızca SD serisi modeller için)</p> <p>[58.R] Yaprak ve toplayıcı 42" (yalnızca SD serisi modeller için)</p> <p>[58.S] Ön tırmık</p> <p>[58.T1, 58.T2] Kaldırma arayüzü + Ara Şanzıman (PTO)</p> <p>* Özel bilgiler için, makine kimlik etiketindeki bilgileri başvurun.</p>
--	--	---



SOMMAIRE

1. GÉNÉRALITÉS.....	2	5.18 Écran du tableau de bord.....	14
2. NORMES DE SÉCURITÉ.....	2	6. UTILISATION DE LA MACHINE.....	15
3. CONNÂTRE LA MACHINE.....	5	6.1 Opérations préliminaires.....	15
3.1 Description de la machine et utilisation prévue.....	5	6.2 Contrôles de sécurité.....	16
3.2 Signalétique de sécurité.....	6	6.3 Utilisation sur terrains en pente.....	17
3.3 Étiquette d'identification.....	6	6.4 Démarrage.....	17
3.4 Principaux composants.....	7	6.5 Fonctionnement.....	18
4. MONTAGE.....	7	6.6 Arrêt.....	19
4.1 Composants pour le montage.....	7	6.7 Après l'utilisation.....	20
4.2 Montage du volant.....	8	7. ENTRETIEN PÉRIODIQUE.....	20
4.3 Montage du siège.....	8	7.1 Généralités.....	20
4.4 Montage et branchement batterie.....	8	7.2 Ravitaillement en carburant/vidage du réservoir de carburant.....	20
4.5 Montage des supports du sac de ramassage.....	9	7.3 Contrôle, appoint et vidange de l'huile moteur.....	21
4.6 Retrait du dispositif de blocage du crochet de fixation du sac de ramassage	9	7.4 roulettes anti-scalp.....	22
4.7 Montage du pare-chocs avant.....	9	7.5 Batterie.....	22
4.8 Montage du sac de ramassage.....	9	7.6 Nettoyage.....	22
4.9 Montage des leviers de basculement du sac de ramassage.....	10	7.7 Écrous et vis de fixation.....	23
4.10 Montage des protections latérales de l'ensemble organes de coupe (si prévues).....	10	8. ENTRETIEN SUPPLÉMENTAIRE.....	23
4.11 Montage du déflecteur d'éjection latérale (seulement pour les modèles avec éjection latérale).....	10	8.1 Recommandations pour la sécurité.....	23
5. COMMANDES DE CONTRÔLE.....	10	8.2 Ensemble organes de coupe.....	23
5.1 Pédale de frein.....	10	8.3 Remplacement des roues avant/arrière	24
5.2 Pédale de marche avant.....	10	8.4 Carte électronique.....	25
5.3 Pédale de marche arrière.....	11	8.5 Remplacement d'un fusible.....	25
5.4 Commande de déblocage de la transmission hydrostatique.....	11	8.6 Remplacement des lampes.....	25
5.5 Commutateur à clé.....	11	8.7 Groupe de transmission arrière.....	26
5.6 Commande de l'accélérateur.....	11	8.8 Groupe de transmission avant (modèle 4WD).....	26
5.7 Commande choke.....	11	8.9 Réglage du ressort du crochet de fixation du sac de ramassage.....	26
5.8 Levier du frein de stationnement.....	11	9. STOCKAGE.....	26
5.9 Interrupteur des phares.....	12	10. MANUTENTION ET TRANSPORT.....	26
5.10 Commande d'activation et de désactivation des organes de coupe... ..	12	11. ASSISTANCE ET RÉPARATIONS.....	27
5.11 Bouton d'autorisation de tonte en marche arrière.....	12	12. COUVERTURE DE LA GARANTIE.....	27
5.12 Commandes de réglage de la hauteur de l'ensemble organes de coupe.....	12	13. TABLEAU DES OPÉRATIONS D'ENTRETIEN	28
5.13 Dispositif de maintien de la vitesse (cruise control).....	13	14. IDENTIFICATION DES ANOMALIES.....	29
5.14 Compteur (si prévu).....	13	15. ÉQUIPEMENTS.....	31
5.15 Prise auxiliaire pour accessoires.....	13		
5.16 Commande de basculement du sac de ramassage.....	13		
5.17 Témoins lumineux et dispositif de signalisation sonore.....	13		

1. GÉNÉRALITÉS

1.1 COMMENT CONSULTER LE MANUEL

Dans le texte de ce manuel, certains paragraphes contenant des informations très importantes pour la sécurité ou le fonctionnement sont signalés de différentes façons, comme indiqué ci-après :

REMARQUE ou **IMPORTANT** ajoute des précisions ou d'autres éléments à ce qui vient d'être indiqué, afin d'éviter d'endommager la machine ou de causer des dommages.

Le symbole  attire l'attention sur un danger. Le non-respect de l'avertissement comporte le risque de provoquer des lésions personnelles ou à des tiers et/ou des dommages.

Les paragraphes entourés d'un cadre formé de points gris indiquent des caractéristiques en option qui ne sont pas présentes sur tous les modèles mentionnés dans ce manuel. Vérifier si cette caractéristique est présente sur son propre modèle.

Toutes les indications « avant », « arrière », « droite » et « gauche » se réfèrent à la position de travail de l'opérateur.

1.2 RÉFÉRENCES

1.2.1 Figures

Les figures sur ce mode d'emploi sont numérotées 1, 2, 3, et ainsi de suite. Les éléments indiqués sur les figures sont marqués par les lettres A, B, C, et ainsi de suite. Une référence à l'élément C sur la figure 2 est indiquée ainsi : « Voir fig. 2.C » ou simplement « (Fig. 2.C) ». Les figures sont données à titre indicatif. Les pièces effectives peuvent varier par rapport aux pièces illustrées.

1.2.2 Titres

Le manuel est divisé en chapitres et en paragraphes. Le titre du paragraphe « 2.1 Formation » est un sous-titre de « 2. Normes de sécurité ». Les références à des titres ou paragraphes sont signalées par l'abréviation chap. ou par. suivie du numéro correspondant. Exemple : « chap. 2 » ou « par. 2.1 »

2. NORMES DE SÉCURITÉ

2.1 FORMATION

 **Se familiariser avec les commandes et avec la bonne utilisation de la machine. Apprendre à arrêter rapidement le moteur. Le non-respect des avertissements et des instructions peut causer des incendies et/ou de graves lésions.**

- Ne jamais permettre à des enfants ou à des personnes ne connaissant pas suffisamment les instructions d'utiliser la machine. La réglementation locale peut fixer un âge minimum pour l'utilisateur.
- Ne jamais utiliser la machine en cas de fatigue ou de malaise de l'utilisateur, ou en cas de consommation de médicaments, de drogues, d'alcool ou de substances dangereuses pour les capacités de réflexe et de concentration.
- Ne pas transporter des enfants ou d'autres passagers
- Se rappeler que l'opérateur ou l'utilisateur est responsable des accidents et des imprévus qui peuvent arriver à d'autres personnes ou à leurs biens. L'utilisateur est responsable de l'évaluation des risques potentiels du terrain à travailler et de la mise en place de toutes les précautions nécessaires pour assurer sa sécurité et celle d'autrui, en particulier sur les terrains en pente, les sols accidentés, glissants ou instables.
- Si la machine est cédée ou prêtée à des tiers, vérifier que l'utilisateur prend connaissance des consignes d'utilisation contenues dans le présent manuel.

2.2 OPÉRATIONS PRÉLIMINAIRES

Équipements de protection individuelle (EPI)

- Porter des vêtements adaptés, des chaussures de travail résistantes avec semelle antiglisse et pantalons longs. Ne pas utiliser la machine pieds nus ou avec des chaussures ouvertes. Porter des protecteurs de l'ouïe.
- L'emploi de protecteurs de l'ouïe peut réduire la capacité d'entendre les avertissements éventuels (cris ou alarmes). Faire extrêmement attention à ce qui se passe autour de la zone de travail.
- Ne pas porter d'écharpes, chemisiers, colliers, bracelets, vêtements flottants, ou munis de lacets ou de cravates et de toute façon tout accessoire pendant ou long susceptible de s'accrocher dans

la machine ou dans des objets et des matériaux présents sur le lieu de travail.

- Serrer adéquatement les cheveux longs.

Zone de travail / Machine

- Inspecter minutieusement toute la zone de travail et éliminer tout objet externe qui pourrait être éjecté par la machine ou endommager l'organe de coupe/organes rotatifs (cailloux, branches, fils de fer, os, etc.).

Moteur essence: carburant

 **DANGER!** Le carburant est hautement inflammable.

- Conserver le carburant dans des récipients homologués pour cet usage, dans des lieux sûrs, loin de toute source de chaleur ou de flammes nues.
- Éliminer les résidus d'herbe, les feuilles ou la graisse excessive des récipients et de la zone de stockage.
- Ne pas laisser les récipients à la portée des enfants.
- Ne pas fumer pendant le ravitaillement ou l'appoint de carburant et chaque fois que l'on manipule du carburant.
- Faire l'appoint de carburant en utilisant un entonnoir et uniquement en plein air.
- Éviter d'inhaler les vapeurs de carburant.
- N'ajoutez jamais du carburant, et n'enlevez jamais le bouchon du réservoir, lorsque le moteur est en fonctionnement ou est chaud.
- Ouvrir lentement le bouchon du réservoir, en laissant diminuer progressivement la pression interne.
- Ne pas approcher de flammes à l'orifice du réservoir pour vérifier le contenu.
- Ne pas faire démarrer le moteur si du carburant a été répandu ; éloigner la machine de la zone où le carburant a été renversé, et éviter de créer toute possibilité d'incendie tant que le carburant ne s'est pas évaporé et que les vapeurs ne se sont pas dissipées.
- Nettoyer immédiatement toute trace de carburant éventuellement versée sur la machine ou sur le terrain.
- Remettre et serrer correctement les bouchons du réservoir et du récipient du carburant.
- Ne jamais remettre la machine en marche à l'endroit où l'on a fait le plein de carburant ; le démarrage du moteur doit se faire à une distance d'au moins 3 mètres de l'endroit où l'on a effectué le remplissage de carburant.
- Éviter que les vêtements n'entrent en contact avec le carburant et, dans un tel cas, changer de vêtements avant de faire démarrer le moteur.

2.3 PENDANT L'UTILISATION

Zone de travail

- Ne pas actionner le moteur dans des espaces fermés, où de dangereuses fumées de monoxyde de carbone peuvent s'accumuler. Les opérations de démarrage doivent s'effectuer en plein air ou dans un endroit suffisamment aéré. Ne pas oublier que les gaz d'échappement sont toxiques.
- Pendant le démarrage de la machine ne pas diriger le silencieux, et donc les gaz d'échappement, vers des matières inflammables.
- Ne pas utiliser la machine dans des environnements à risque d'explosion, en présence de liquides inflammables, de gaz ou de poussières. Des contacts électriques ou des frottements mécaniques peuvent provoquer des étincelles susceptibles d'enflammer les poussières ou les vapeurs.
- Travailler uniquement à la lumière du jour ou avec une lumière artificielle adéquate et dans des conditions de bonne visibilité.
- Tenir les personnes, les enfants et les animaux éloignés de la zone de travail. Il faut que les enfants soient surveillés par un autre adulte.
- Éviter de travailler dans l'herbe mouillée, sous la pluie et avec risque d'orages, spécialement de foudres.
- Faire particulièrement attention aux irrégularités du terrain (dos-d'âne, rigoles), aux pentes, aux dangers cachés et à la présence d'éventuels obstacles susceptibles de limiter la visibilité.
- Faire très attention à proximité d'escarpements, fossés ou talus. La machine peut se renverser si une roue franchit un bord ou si le bord cède.
- Faire attention sur les terrains en pente qui requièrent une attention particulière pour éviter de basculer ou de perdre le contrôle de la machine. Les causes principales de la perte du contrôle sont :
 - Manque d'adhérence des roues
 - Vitesse excessive
 - Freinage inadéquat
 - Machine inadaptée à l'utilisation
 - Manque de connaissance des effets pouvant dériver des conditions du terrain
 - Mauvaise utilisation comme véhicule de remorquage.
- Quand on utilise la machine à proximité de la route, faire attention à la circulation.
- Pour éviter le risque d'incendie, ne pas laisser la machine arrêtée dans l'herbe haute avec le moteur en marche.

Comportements

- Pendant la conduite et le travail, ne pas se distraire et maintenir la concentration nécessaire.
- Faire attention quand on procède en marche arrière ou vers l'arrière. Regarder derrière soi avant et pendant la marche arrière pour s'assurer qu'il n'y a pas d'obstacles.
- Faire attention lorsque l'on traîne des charges ou que l'on utilise des outils lourds :
 - Pour les barres de remorquage, n'utiliser que des points d'attelage homologués ;
 - Limiter les charges à celles qui peuvent être facilement contrôlées ;
 - Ne pas braquer brusquement. Faire attention en marche arrière ;
 - Utiliser des contrepoids ou des poids sur les roues quand cela est indiqué par le manuel d'utilisation.
- Faire attention lors de l'utilisation des sacs de ramassage et des accessoires susceptibles d'altérer la stabilité de la machine, en particulier dans les pentes.
- Toujours tenir les mains et les pieds éloignés de l'organe de coupe, tant pendant le démarrage du moteur que pendant l'utilisation de la machine.
- Attention : l'élément de coupe continue à tourner pendant quelques secondes même après sa désactivation ou après la coupure du moteur.
- Faire attention à l'assemblage des organes de coupe avec plus d'un organe de coupe car un organe de coupe en rotation peut déterminer la rotation des autres.
- Toujours rester à distance de l'ouverture d'éjection.
- Ne pas toucher les pièces du moteur qui chauffent pendant l'usage. Risque de brûlures.
- Pour éviter le risque d'incendie, ne pas laisser la machine arrêtée dans l'herbe haute avec le moteur en marche.

 En cas de cassures ou d'accidents pendant le travail, arrêter tout de suite le moteur, et éloigner la machine, pour ne provoquer aucun dommage supplémentaire ; en cas d'accidents entraînant des lésions personnelles ou à des tiers, activer tout de suite les procédures de secours d'urgence les plus adéquates à la situation en cours, et s'adresser à une Structure médicale pour recevoir les soins nécessaires. Enlever soigneusement les éventuels débris qui, si ignorés, pourraient causer des dommages ou des lésions aux personnes ou aux animaux.

Limitations d'utilisation

- Ne jamais utiliser la machine si les protections sont endommagées,

- absentes ou mal positionnées (sac de ramassage, protection d'éjection latérale, protection d'éjection arrière)
- Ne pas utiliser la machine si les équipements / appareils ne sont pas installés aux endroits prévus.
- Ne pas débrancher, désactiver, retirer ni manipuler les systèmes de sécurité/microinterrupteurs présents.
- Ne pas modifier les réglages du moteur, ne pas l'amener en surrégime. Si le moteur est amené à un régime excessif, le risque de blessures personnelles augmente.
- Ne pas soumettre la machine à des efforts excessifs, et ne pas utiliser une petite machine pour exécuter de gros travaux ; le fait d'utiliser une machine de dimensions adéquates réduit les risques, et améliore la qualité du travail.
- La machine n'est pas homologuée pour circuler sur les voies publiques. Elle s'utilise exclusivement (conformément au Code de la Route) dans des zones privées interdites au trafic.

2.4 ENTRETIEN, STOCKAGE

Le fait d'effectuer un entretien régulier et de stocker correctement la machine préserve sa sécurité et le niveau des performances.

Entretien

- Ne jamais utiliser la machine si certaines de ses pièces sont usées ou endommagées. Les pièces défectueuses ou détériorées doivent être remplacées et ne doivent jamais être réparées.
- Pour réduire le risque d'incendies, contrôler régulièrement qu'il n'y a pas de pertes d'huile et/ou de carburant.
- Pendant les opérations de réglage de la machine, faire attention afin d'éviter de se coincer les doigts entre l'organe de coupe en mouvement et les parties fixes de la machine.

 Le niveau de bruit et le niveau de vibrations reportés dans les présentes instructions sont des valeurs maximums d'utilisation de la machine. L'utilisation d'un élément de coupe non équilibré, d'une vitesse de mouvement excessive et l'absence d'entretien ont une influence significative sur les émissions sonores et les vibrations. Il faut donc adopter des mesures préventives afin d'éliminer tout dommage possible dû à un bruit élevé et aux contraintes issues des vibrations ; veiller à l'entretien de la machine, porter un casque antibruit, faire des pauses pendant le travail.

Stockage

- Ne pas entreposer la machine avec du carburant dans le réservoir dans un endroit où les vapeurs de carburant pourraient atteindre une flamme, une étincelle ou une forte source de chaleur.
- Pour réduire le risque d'incendie, ne pas laisser les récipients avec le matériel aspiré à l'intérieur d'un local.

2.5 PROTECTION DE L'ENVIRONNEMENT

La protection de l'environnement doit être un aspect important et prioritaire pour l'emploi de la machine, au profit de la société civile et de l'environnement où nous vivons.

- Éviter de déranger le voisinage. Utiliser la machine uniquement à des heures raisonnables (ni tôt le matin ni tard le soir pour ne pas déranger).
- Suivre scrupuleusement les normes locales pour l'élimination des emballages, des huiles, du carburant, des pièces détériorées ou de tout élément ayant un effet important sur l'environnement ; ces déchets ne doivent pas être jetés à la poubelle, mais doivent être séparés et confiés aux centres de collecte prévus, qui procéderont au recyclage des matériaux.
- Suivre scrupuleusement les normes locales pour l'élimination des déchets
- Au moment de la mise hors service, ne pas abandonner la machine dans l'environnement, mais la livrer à un centre de collecte, en suivant les normes locales en vigueur.

3. CONNAÎTRE LA MACHINE

3.1 DESCRIPTION DE LA MACHINE ET UTILISATION PRÉVUE

Cette machine est une tondeuse à gaz à conducteur assis.

La machine est équipée d'un moteur qui actionne l'organe de coupe, protégé par un carter, ainsi qu'un groupe de transmission qui actionne le mouvement de la machine.

La machine est équipée de :

- transmission hydrostatique avec des rapports de transmission avant et arrière variable à l'infini (« Hydro »), à deux roues motrices (2WD) ou quatre roues motrices (4WD).

L'opérateur est en mesure de conduire la machine et d'actionner les

commandes principales en restant toujours assis au poste de conduite.

Les dispositifs de sécurité montés sur la machine prévoient l'arrêt du moteur et de l'organe de coupe dans les quelques secondes qui suivent (par. 6.2.2).

3.1.1 Usage prévu

Cette tondeuse a été conçue et construite pour couper l'herbe.

En général, cette machine peut :

1. tondre l'herbe et la recueillir dans le sac de ramassage .
2. tondre l'herbe et la décharger sur le terrain par l'arrière.
3. tondre l'herbe, la broyer et la déposer sur le terrain (effet « mulching »).
4. tondre l'herbe et la décharger latéralement.

L'utilisation d'équipements particuliers, prévus par le fabricant comme l'équipement original ou vendu séparément, permet d'effectuer la tonte en fonction des différents modes opératoires, illustrés par ce manuel ou dans le mode d'emploi qui accompagne les équipements. De la même façon, la possibilité d'utiliser des équipements supplémentaires (si prévus par le fabricant) peut élargir l'usage prévu à d'autres fonctions, selon les limites et les conditions indiquées dans le mode d'emploi accompagnant l'équipement.

3.1.2 Usage impropre

Tout usage autre que ceux cités ci-dessus peut se révéler dangereux et nuire aux personnes et/ou aux choses. Font partie de l'usage impropre (à titre d'exemple, mais pas seulement) :

- transporter d'autres personnes, des enfants ou des animaux sur la machine ou sur une remorque car ils risqueraient de tomber et de se provoquer de graves lésions ou de nuire à une conduite sûre ;
- remorquer ou pousser des charges sans utiliser l'équipement spécialement prévu pour le remorquage ;
- utiliser la machine pour passer sur des terrains instables, glissants, glacés, rocailloux ou inégaux, des flaques ou des mares ne permettant pas d'évaluer la consistance du terrain ;
- actionner l'organe de coupe sur des sections non herbeuses ;
- utiliser la machine pour ramasser des feuilles ou des débris.

IMPORTANT L'usage impropre de la machine implique la déchéance de la garantie et soulève le fabricant de toute responsabilité, en reportant sur l'utilisateur tous les frais dérivants de dommages ou de lésions corporelles à l'utilisateur ou à des tiers.

3.1.3 Typologie d'utilisateur

Cette machine est destinée à être utilisée par des particuliers, à savoir des opérateurs non professionnels. Cette machine est destinée à un « usage amateur ».

IMPORTANT La machine doit être utilisée par un seul opérateur.

3.2 SIGNALÉTIQUE DE SÉCURITÉ

Différents symboles apparaissent sur la machine (fig. 2). Ils ont pour fonction de rappeler à l'opérateur les comportements à suivre pour l'utiliser avec l'attention et les précautions nécessaires.

Signification des symboles :



Attention ! Lire les instructions avant d'utiliser cette machine.



Attention ! Retirer la clé et lire les instructions avant d'effectuer toute opération d'entretien ou de réparation.



Danger ! Projection d'objets : Ne pas utiliser la machine sans avoir monté la protection d'éjection arrière ou le sac de ramassage. (seulement pour les modèles avec ramassage arrière).



Danger ! Projection d'objets : Tenir les personnes à une distance de sécurité.



Danger ! Renversement de la machine : Ne pas utiliser cette machine sur des pentes ayant une inclinaison supérieure à 10 degrés.



Danger ! Mutilations : Tenir les enfants à une distance de sécurité de la machine quand le moteur est en marche.



Risque de coupures.

Organes de coupe en mouvement. Ne pas introduire les mains ou les pieds dans le logement des organes de coupe.



Attention ! Garder une distance de sécurité des surfaces chaudes.



Ne pas monter sur la machine en marchant sur les protections de l'ensemble organes de coupe.

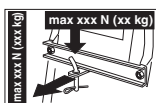

Lors de l'utilisation du kit de remorquage, ne pas dépasser les limites de charge reportées sur l'étiquette et respecter les consignes de sécurité.

IMPORTANT Les étiquettes autocollantes abîmées ou devenues illisibles doivent être remplacées. Demander de nouvelles étiquettes au centre d'assistance agréé.

3.3 ÉTIQUETTE D'IDENTIFICATION

L'étiquette d'identification reporte les données suivantes (fig. 1) :

1. Niveau de puissance sonore
2. Marque de conformité CE
3. Année de fabrication
4. Type de machine
5. Numéro de série
6. Nom et adresse du fabricant
7. Code article
8. Puissance nominale et vitesse maximale de fonctionnement du moteur
9. Poids en kg
10. Type de transmission

Transcrire les données d'identification de la machine dans les espaces prévus à cet effet sur l'étiquette apposée à l'arrière de la couverture.

IMPORTANT Utiliser les données d'identification figurant sur l'étiquette d'identification du produit chaque fois que vous contactez l'atelier autorisé.

IMPORTANT L'exemple de la déclaration de conformité se trouve dans les dernières pages du manuel.

3.4 PRINCIPAUX COMPOSANTS

La machine est composée est éléments principaux suivants auxquels correspondent les fonctions suivantes (fig. 1) :

- A. Moteur** : il met en mouvement tant les organes de coupe que la traction des roues; ses caractéristiques et ses règles d'utilisation sont décrites dans un manuel à part.
- B. Ensemble organes de coupe** : il s'agit de l'ensemble formé par le carter, qui renferme les organes de coupe rotatifs, et par les organes de coupe.
- C. Organes de coupe** : ce sont les éléments placés pour la tonte de l'herbe ; les ailettes situées à l'extrémité favorisent le transport de l'herbe coupée vers la goulotte d'éjection.
- D. Protection d'éjection arrière (disponible sur demande)** : montée à la place du sac de ramassage, elle empêche aux objets éventuellement ramassés par les organes de coupe d'être éjectés loin de la machine (seulement pour les modèles avec ramassage arrière).
- E. Déflecteur d'éjection latérale** : en plus de la fonction d'éjection latérale de l'herbe sur le terrain, il constitue un élément de sécurité qui permet d'empêcher aux éventuels objets ramassés par les organes de coupe d'être éjectés loin de la machine (seulement pour les modèles à éjection latérale).
- F. Sac de ramassage** : en plus de la fonction de ramassage de l'herbe coupée, il constitue un élément de sécurité qui permet d'empêcher aux éventuels objets ramassés par les organes de coupe d'être éjectés loin de la machine (*seulement pour les modèles avec ramassage arrière*).
- G. Goulotte d'éjection** : il s'agit de l'élément de liaison entre l'ensemble organes de coupe et le sac de ramassage (*seulement pour les modèles avec ramassage arrière*).
- H. Siège de conduite** : c'est le poste de travail de l'opérateur et il est muni d'un capteur qui détecte sa présence pour l'intervention des dispositifs de sécurité.
- I. Volant** : il commande le braquage des roues avant.
- J. Pare-chocs avant** : protège la partie antérieure de la machine.
- K. Batterie** : elle fournit l'énergie pour le démarrage du moteur ; ses caractéristiques et ses règles d'utilisation sont décrites dans un manuel à part.

4. MONTAGE

 **Les normes de sécurité à suivre sont décrites au chap. 2. Respecter scrupuleusement ces indications pour ne pas s'exposer à de graves risques ou dangers.**

Pour des raisons de stockage et de transport, certains éléments de la machine ne sont pas assemblés directement en usine mais doivent être montés après déballage. Pour leur montage, suivre les consignes suivantes.

 **Le déballage et la fin du montage doivent avoir lieu sur une surface plane et solide, avec un espace suffisant pour la manutention de la machine et des emballages, en utilisant toujours des outils appropriés. Ne pas utiliser la machine avant d'avoir terminé les opérations indiquées à la section « MONTAGE ».**

4.1 COMPOSANTS POUR LE MONTAGE

L'emballage comprend les composants pour le montage mentionnés dans le tableau suivant :

	Description
1	Volant
2	Couvercle du tableau de bord et composants de montage du volant
3	Siège de conduite
4	Pare-chocs avant (si prévu)
5	Sac avec visserie de montage et instructions (seulement pour les modèles TS-TX-TH) (seulement pour les modèles avec ramassage arrière)
6	Supports du sac et accessoires de montage correspondants (<i>seulement pour les modèles avec ramassage arrière</i>)
7	Déflecteur d'éjection latérale (<i>seulement pour les modèles d'éjection latérale</i>)
8	Renforts latéraux de l'ensemble organes de coupe (si prévu).
9	Sachet avec : - manuels d'instructions et les documents - visserie de montage du siège - fourniture de montage du déflecteur d'éjection latérale (<i>seulement pour les modèles avec éjection latérale</i>) - la visserie de connexion des câbles de la batterie - 2 clés de contact - 1 fusible de rechange de 10 A
10	Kit mulching (<i>seulement pour les modèles à éjection latérale</i>) (si prévu).

4.1.1 Déballage

1. Ouvrir l'emballage avec attention en veillant à ne pas perdre de composants
2. Consulter la documentation incluse dans la boîte, y compris le présent mode d'emploi.
3. Extraire de la boîte tous les éléments qui ne sont pas montés.
4. Extraire la machine de l'emballage en adoptant les précautions suivantes :
 - situer l'ensemble organe de coupe à la hauteur maximum (par. 5.14) pour éviter de l'endommager au moment de la descente de la machine de la palette de base ;
 - Faire descendre la machine de la palette de base.
5. Amener le levier de déblocage de la transmission arrière en position débloquée (par. 5.4).

4.2 MONTAGE DU VOLANT

• Volant de type « I »

1. Disposer la machine sur une surface plane et aligner les roues avant.
2. À l'aide d'un tournevis, enlever le cache central (Fig. 3.B) du volant (fig. 3.A).
3. Introduire le volant (fig. 3.A) dans l'arbre (fig. 3.C) et le tourner de manière à ce que les branches soient orientées vers les sièges, puis le pousser jusqu'à enclencher le moyeu du volant sur les extrémités saillantes de la goupille (fig. 3.D).
4. Fixer le volant au moyen de la vis (fig. 3.E) et des rondelles (fig. 3.F) et (fig. 3.G) fournies, selon la séquence indiquée.
5. Serrer la vis à fond (fig. 3.E) à l'aide d'une clé à tube.
6. Appliquer le cache du volant (fig. 3.B) en enclenchant les crochets de fixation dans leurs logements respectifs.

• Volant de type « II »

1. Disposer la machine sur une surface plane et aligner les roues avant.
2. À l'aide d'un tournevis, enlever le cache central (Fig. 3.I) du volant (fig. 3.H).
3. Disposer la machine sur une surface plane et aligner les roues avant.

4. Introduire le volant (fig. 3.H) dans l'arbre (fig. 3.J) et le tourner de manière à ce que les branches soient correctement orientées, puis le pousser jusqu'à enclencher le moyeu du volant sur les extrémités saillantes de la goupille (fig. 3.K).
5. Fixer le volant au moyen de la vis (fig. 3.L) et de la rondelle élastique (fig. 3.M) fournies, selon la séquence indiquée.
6. Serrer la vis à fond (fig. 3.L) à l'aide d'une clé à tube.
7. Appliquer le cache du volant (fig. 3.I) en l'enclenchant.

4.3 MONTAGE DU SIÈGE

Tirer le levier de réglage vers le haut (fig. 4.C) et engager le siège (fig. 4.A) dans le rail (fig. 4.B) par le côté du volant, jusqu'à l'enclencher dans l'une des six positions. Le siège est alors monté de manière stable et il ne peut plus être enlevé si ce n'est en appuyant sur le levier (fig. 4.D) qui permet de le dégager du dispositif d'arrêt.

4.4 MONTAGE ET BRANCHEMENT BATTERIE

La batterie (fig. 5.A) se trouve sous le siège, elle est tenue par un ressort (fig. 5.B).

1. Relier d'abord le câble rouge (fig. 5.C) au pôle positif (+), et ensuite le câble noir (fig. 5.D) au pôle négatif (-) à l'aide des vis fournies et en procédant dans l'ordre indiqué.
2. Monter le ressort (fig. 5.B) pour retenir la batterie, en faisant attention de placer correctement les câbles devant la batterie afin qu'ils ne soient pas coincés par le ressort (fig. 5.B).

IMPORTANT *Procéder toujours à la recharge complète en suivant les indications contenues dans le livret de la batterie.*

IMPORTANT *Pour éviter l'intervention de la protection de la carte électronique, éviter absolument de démarrer le moteur avant la recharge complète !*

4.5 MONTAGE DES SUPPORTS DU SAC DE RAMASSAGE

Monter les deux supports (fig. 6.A) sur la plaque arrière (fig. 6.B) en utilisant, pour chaque support, trois vis (fig. 6.C) fournies, comme indiqué, sans bloquer les écrous correspondants (fig. 6.D).

Accrocher aux supports la partie supérieure (fig. 6.E) du châssis du sac de ramassage et la centrer par rapport à la plaque arrière (fig. 6.B).

Régler la position des deux supports (fig. 6.F) par rapport à la butée (fig. 6.G) de sorte qu'en tournant châssis du sac de ramassage, le pivot (fig. 6.H) s'engage correctement dans son logement (fig. 6.I).

S'assurer encore une fois que le châssis (fig. 6.E) est correctement centré par rapport à la plaque arrière (fig. 6.B) et que le mouvement de rotation est correct, comme indiqué ci-dessus, puis serrer à fond les vis (fig. 6.C) et les écrous (fig. 6.D) de fixation.

4.6 RETRAIT DU DISPOSITIF DE BLOCAGE DU CROCHET DE FIXATION DU SAC DE RAMASSAGE

Pour des raisons de transport, le crochet (fig. 7.A) de fixation du sac de ramassage est bloqué à la plaque arrière au moyen du dispositif de blocage (fig. 7.B).

Ce dispositif de blocage doit être enlevé avant de monter les supports du sac de ramassage et il ne doit plus être utilisé.

4.7 MONTAGE DU PARE-CHOC AVANT

• Pare-chocs de type « I »

• Pare-chocs de type « II »

1. Monter le pare-chocs avant (fig. 8.A) sur la partie inférieure du châssis (fig. 8.B) à l'aide des quatre vis (fig. 8.C).

4.8 MONTAGE DU SAC DE RAMASSAGE

• Pour modèle TC

1. Monter d'abord le châssis en unissant la partie supérieure (fig. 9.A) à la partie inférieure (fig. 9.B), à l'aide des vis et des écrous fournis (fig. 9.C) comme indiqué. Placer les plaques d'angle (fig. 9.D) et (fig. 9.E) en respectant l'orientation droite (Rt) et gauche (Lt), puis les fixer au châssis au moyen de quatre vis autotaraudeuses (fig. 9.F).

2. Seulement pour les modèles à basculement électrique :

Monter les deux rouleaux (fig. 9.G) sur les pivots des supports (fig. 9.H) en faisant attention à ce que le collet soit tourné vers le support, puis les fixer au moyen des bagues élastiques (fig. 9.I). Monter ensuite les supports sur le châssis avant (fig. 9.B) à l'aide des vis et des écrous (fig. 9.J).

3. Insérer le châssis dans l'enveloppe en toile (fig. 9.K), en faisant attention de le positionner correctement le long du périmètre de base. Fixer tous les profils en plastique aux tubes du châssis à l'aide d'un tournevis (fig. 9.L).
4. Introduire la poignée (fig. 9.M) dans les trous du cache (fig. 9.N), fixer le tout au châssis à l'aide des vis (fig. 9.O) comme indiqué et des vis autotaraudeuses arrière (fig. 9.P).
5. Appliquer la traverse de renfort (fig. 9.Q) sous le châssis à l'aide des vis et des écrous (fig. 9.R), en tenant la partie plate tournée vers la toile. Introduire le levier de vidage (fig. 9.S) dans son logement et monter la vis d'arrêt (fig. 9.T) avec son écrou (fig. 9.U).

• Pour modèles TS-TX-TH

Compléter le montage du sac en suivant les instructions fournies dans les notices qui accompagnent le composant.

4.9 MONTAGE DES LEVIERS DE BASCULEMENT DU SAC DE RAMASSAGE

Placer l'axe des leviers (fig. 10.A) dans la rainure des deux plaquettes (fig. 10.B) et les fixer à l'intérieur des supports du sac de ramassage (fig. 10.C) à l'aide des vis et des écrous (fig. 10.D) fournis, selon la séquence indiquée dans la figure. Raccorder l'extrémité de la tige (fig. 10.E) du piston de levage au levier (fig. 10.F) à l'aide du pivot (fig. 10.G) et monter les deux bagues élastiques (fig. 10.H). Avant de monter le sac de ramassage sur les supports, s'assurer que le mouvement des leviers de basculement est correct.

4.10 MONTAGE DES PROTECTIONS LATÉRALES DE L'ENSEMBLE ORGANES DE COUPE (SI PRÉVUES)

Monter les protections (fig. 11.A) à l'aide des vis (fig. 11.B) et des écrous (fig. 11.C) fournis, selon les indications reportées pour chaque type de machine.

4.11 MONTAGE DU DÉFLECTEUR D'ÉJECTION LATÉRALE (SEULEMENT POUR LES MODÈLES AVEC ÉJECTION LATÉRALE)

1. Depuis l'intérieur du déflecteur d'éjection latérale (fig. 12.A), monter le ressort (fig. 12.B) en introduisant l'élément terminal (fig. 12.B.1) dans le trou et en tournant le ressort de façon à insérer correctement dans leurs logements aussi bien le ressort (fig. 12.B) que l'élément terminal (fig. 12.B.2).
2. Positionner le déflecteur d'éjection latérale (fig. 12.A) au niveau des supports (fig. 12.C) de l'ensemble organes de coupe et, à l'aide d'un tournevis, tourner le deuxième élément terminal (fig. 12.B.2) du ressort (fig. 12.B) de façon à le porter à l'extérieur du déflecteur d'éjection latérale.

3. Introduire le pivot (fig. 12.D) dans les trous des supports (fig. 12.C) et du déflecteur d'éjection latérale, en le faisant passer à l'intérieur des spires du ressort (fig. 12.B) jusqu'à ce que son extrémité percée sorte complètement du support situé le plus à l'intérieur.
4. Introduire la goupille (fig. 12.E) dans le trou (fig. D.1) du pivot (fig. 12.D) et tourner le pivot de façon à pouvoir replier les deux extrémités (fig. 12.E.1) de la goupille, (à l'aide d'une pince), de façon à ce qu'elle ne puisse pas s'enlever et causer la sortie du pivot (fig. 12.D).

 **S'assurer que le ressort fonctionne correctement, en maintenant de manière stable le déflecteur d'éjection latérale en position abaissée et que le pivot est introduit correctement, sans possibilité de sortie accidentelle.**

5. COMMANDES DE CONTRÔLE

5.1 PÉDALE DE FREIN

 Cette pédale actionne le frein sur les roues arrière (fig. 13.A, 14.A)

5.2 PÉDALE DE MARCHÉ AVANT

Cette pédale permet d'engager la traction des roues et de régler la vitesse de la machine en marche avant (fig. 13.B, 14.B) :

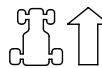

1. **Marche avant.** En augmentant la pression sur la pédale, on augmente progressivement la vitesse de la machine.
2. **Position de point mort.** Quand on relâche la pédale, on retourne automatiquement en position de point mort.

REMARQUE La condition de « Point mort » est signalée par l'allumage du témoin (fig. 16.F).

REMARQUE Si la pédale est actionnée avec le frein de stationnement (fig. 13.D) enclenché, le moteur s'éteint.

5.3 PÉDALE DE MARCHE ARRIÈRE

Cette pédale permet d'engager la traction en marche arrière et de régler la vitesse de la machine (fig. 13.C, 14.C) :

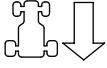

1. **Marche arrière.** En augmentant la pression sur la pédale, on augmente progressivement la vitesse de la machine.

⚠ La marche arrière doit être engagée à l'arrêt.

2. **Position de point mort.** Quand on relâche la pédale, on retourne automatiquement en position de point mort.

REMARQUE La condition de « Point mort » est signalée par l'allumage du témoin (fig. 16.F).

REMARQUE Si la pédale est actionnée avec le frein de stationnement (fig. 15.D) serré, le moteur s'éteint.

5.4 COMMANDE DE DÉBLOCAGE DE LA TRANSMISSION HYDROSTATIQUE

Cette commande a deux positions indiquées par une plaquette (fig. 13.D, 14.D) :



1. Transmission engagée : pour toutes les conditions d'utilisation, en marche et pendant la tonte.



2. Transmission débloquée : il réduit considérablement l'effort nécessaire pour déplacer la machine à la main, avec le moteur éteint.

IMPORTANT Pour éviter d'endommager le groupe de transmission, cette opération doit être exécutée uniquement lorsque le moteur est arrêté, avec les pédales (fig. 13.B, 13.C, 14.B, 14.C) en position de point mort.

- **Seulement pour modèle 4WD**
Le déplacement de la machine ne s'effectue facilement qu'en marche arrière, même si la transmission arrière est débloquée.

5.5 COMMUTATEUR À CLÉ

La clé permet d'allumer/arrêter le moteur la machine

Elle présente 3 positions (fig. 15.A) :



1. **Position d'arrêt.** La machine s'éteint immédiatement.



2. **Position de marche.** Tous les services sont activés.



3. **Position de démarrage.** Activez le démarreur et la machine démarre. En relâchant la clé à partir de la position de démarrage, celle-ci se remet automatiquement sur la position de marche.

5.6 COMMANDE DE L'ACCÉLÉRATEUR

Il règle le nombre de tours du moteur.

Les positions indiquées (fig. 15.B) correspondent à :



1. **Commande Choke - Démarrage à froid.** (si prévue) Elle s'utilise pour l'allumage du moteur à froid. La position « CHOKE » provoque un enrichissement du mélange et ne doit être utilisée que pendant le temps strictement nécessaire.



2. **Régime maximum du moteur.** À toujours utiliser pour faire démarrer la machine, pendant le fonctionnement et pendant la tonte de l'herbe.



3. **Régime minimum du moteur.** À utiliser lorsque le moteur est suffisamment chaud pendant les phases de stationnement.

REMARQUE Sur les trajets pour le déplacement de la machine, choisir une position intermédiaire entre « tortue » et « lièvre ».

5.7 COMMANDE CHOKE

Elle provoque un enrichissement du mélange et ne doit être utilisée que pendant le temps strictement nécessaire en cas de démarrage à froid (fig. 15.C).

5.8 LEVIER DU FREIN DE STATIONNEMENT

Ce levier sert à empêcher la machine de se déplacer lorsqu'elle est à l'arrêt.

Le levier d'embrayage a deux positions (fig. 15.D), correspondant à :



- 1. Frein désactivé.** Pour désactiver le frein de stationnement, appuyer sur la pédale (fig. 13.A, 14.A). Le levier retourne en position de frein désactivé.
- 2. Frein enclenché.** Pour enclencher le frein de stationnement, appuyer à fond sur la pédale (fig. 13.A, 14.A) et amener le levier en position de frein enclenché ; quand on relâche le pied de la pédale, le frein reste bloqué en position abaissée.



5.9 INTERRUPTEUR DES PHARES



Le bouton (fig. 15.E) commande l'allumage des phares quand la clé (fig. 15.A) est en position de « MARCHÉ ».

5.10 COMMANDE D'ACTIVATION ET DE DÉSACTIVATION DES ORGANES DE COUPE

Cette commande permet d'activer les organes de coupe par embrayage électromagnétique :



1. Organes de coupe activés.

Interrupteur à réarmement tiré (fig. 15.F.1) ou bouton enfoncé (fig. 15.F.2).



2. Organes de coupe désactivés.

Interrupteur à réarmement enfoncé (fig. 15.F.1) ou bouton relâché (fig. 15.F.2).



⚠ *En désactivant les organes de coupe, un frein s'actionne simultanément et arrête leur rotation dans un délai de quelques secondes.*

REMARQUE *La condition d'« Organes de coupe activés » est signalée par l'allumage du témoin (fig. 16.A).*

REMARQUE *Si les organes de coupe sont activés sans que les conditions de sécurité prévues ne soient respectées, le moteur s'éteint ou ne peut pas être démarré (voir par. 6.2.2)*

5.11 BOUTON D'AUTORISATION DE TONTE EN MARCHÉ ARRIÈRE



En gardant le bouton enfoncé (fig. 15.G), il est possible de reculer avec les organes de coupe activés, sans pour autant causer l'arrêt du moteur.

5.12 COMMANDES DE RÉGLAGE DE LA HAUTEUR DE L'ENSEMBLE ORGANES DE COUPE

• Commande avec levier

Ce levier permet de relever et d'abaisser l'ensemble organes de coupe qui peut être positionné sur 7 différentes hauteurs de tonte (fig. 15.H).



Les sept positions sont marquées de « 1 » à « 7 » sur la plaque correspondante et indiquent un même nombre de hauteurs de tonte comprises entre 3 et 9 cm.



Pour passer d'une position à l'autre, appuyer sur le bouton de déblocage situé à l'extrémité.

• Commande avec levier et molette

Ce levier (fig. 15.H) permet de relever et d'abaisser l'ensemble organes de coupe.

• Position « A »

Ensemble organes de coupe relevé.

• Position « B »

Ensemble organes de coupe abaissé.

La molette (fig. 15.I) permet de positionner l'ensemble organes de coupe sur 9 hauteurs qui correspondent à des hauteurs de tonte comprises entre 2 et 10 cm.

1. Amener le levier (fig. 15.H) en position « A » .
2. Régler la hauteur de tonte à l'aide de la molette (fig. 15.I).
3. En amenant le levier (fig. 15.H) en position « B » l'ensemble organes de coupe se repositionne automatiquement à la hauteur prédéfinie.

REMARQUE *Amener le levier (fig. 15.H) en position « A » pendant les déplacements et le transport.*

5.13 DISPOSITIF DE MAINTIEN DE LA VITESSE (CRUISE CONTROL)

Ce dispositif permet de maintenir la vitesse souhaitée en marche avant sans devoir garder la pédale enfoncée (fig. 13.B, 14.B). Le commande à réarmement a deux positions :



1. **Enfoncée.** Dispositif désactivé (non actif)



2. **Tirée.** Dispositif activé (actif)

- en activant ce dispositif lorsqu'on roule en marche avant, la machine maintient la vitesse atteinte à ce moment-là sans devoir actionner la pédale (fig. 13.B, 14.B).
- En marche arrière, il n'est pas possible d'activer ce dispositif.
- Lorsque ce dispositif est activé, il n'est pas possible d'actionner la pédale de marche arrière (fig. 13.C, 14.C).

REMARQUE *Dans une côte ou une descente, la vitesse peut varier par rapport à celle qui a été définie sur un terrain en plan.*

Pour désactiver le dispositif et rétablir la commande de la vitesse d'avancement au moyen de la pédale (fig. 13.B, 14.B), il suffit de :

- appuyer sur la pédale (fig. 13.B, 14.B) ;

ou

- appuyer sur la pédale de frein (fig. 13.A, 14.A).

Dans les deux cas, la commande à réarmement revient automatiquement en position « Enfoncée ».

IMPORTANT *Toujours éviter d'actionner la commande à réarmement pour désactiver le dispositif.*

5.14 COMPTEUR (SI PRÉVU)

Le compteur (fig. 15.K) s'active toutes les fois que la clé (fig. 15.A) est en position de « MARCHE » et indique les heures de fonctionnement du moteur.

5.15 PRISE AUXILIAIRE POUR ACCESSOIRES

Elle permet de brancher des appareils électriques alimentés en courant continu en 12 Volts, avec une puissance maximale de 50 Watts, munis d'une fiche appropriée (type automobile) (fig. 15.M).

- La prise est sous tension uniquement lorsque la clé (fig. 15.A) est en position de « MARCHE ».

5.16 COMMANDE DE BASCULEMENT DU SAC DE RAMASSAGE

• Commande manuelle

Le basculement du sac de ramassage pour le vidage s'effectue au moyen du levier (fig. 15.L), amovible de son logement.

• Commande électrique

Le basculement du sac de ramassage pour le vidage s'effectue en appuyant sur le bouton (fig. 15.N) et en le gardant enfoncé jusqu'à l'arrêt du moteur de commande. Le sac de ramassage revient en position de travail en appuyant sur le bouton (fig. 15.O) et en le gardant enfoncé jusqu'à l'enclenchement du crochet de fixation et à l'arrêt du moteur de commande.

5.17 TÉMOINS LUMINEUX ET DISPOSITIF DE SIGNALISATION SONORE

Lorsque la clé est placée en position de « MARCHE », tous les témoins s'allument en même temps pendant 0,5 seconde environ (accompagnés d'un bref signal sonore) pour indiquer que le fonctionnement est correct. Ensuite l'allumage d'un témoin indique :



Frein de stationnement enclenché (fig. 16.B)



Absence du sac de ramassage ou de la protection d'éjection arrière (fig. 16.D)



Organes de coupe activés (fig. 16.A)



Absence de l'opérateur (fig. 16.C)



Transmission au « point mort » (fig. 16.F)



- Fixe = anomalies dans la recharge de la batterie (moteur en marche) (fig. 16.E)
- Clignotante avant le démarrage = la batterie n'est pas en état de démarrer le moteur, il faut donc contacter un centre d'assistance agréé (fig. 16.E)

Le signal sonore peut être de deux types :

- a. continu :
- il signale l'intervention de la protection de la carte électronique ;
 - moteur éteint depuis plus de 30 secondes avec la clé en position de « MARCHE »
- b. intermittent :
- il signale que le sac de ramassage est plein.

5.18 ÉCRAN DU TABLEAU DE BORD

Lorsque la clé est placée en position de « MARCHE », toutes les icônes s'allument en même temps pendant 0,5 seconde environ (accompagnées d'un bref signal sonore) pour indiquer que le fonctionnement est correct ; puis l'écran se place en fonction « Compteur horaire ».

- Le bouton « MODE » permet d'accéder en séquence à d'autres fonctions opérationnelles.

A. Fonctions opérationnelles

REMARQUE Selon le type de moteur monté sur la machine, certaines fonctions décrites ci-dessous pourraient ne pas être disponibles.

- 1. Compteur horaire** (Fig. 16.G). Il indique le nombre total d'heures de fonctionnement du moteur.
- 2. Voltmètre** (Fig. 16.H). Il indique l'état de charge de la batterie.
- 3. Compte-tours** (Fig. 16.I). Il indique le régime de rotation du moteur au moyen de valeurs numériques ou d'une série d'astérisques correspondant à :

Valeur affichée :

< 1 600	moteur au ralenti
< 2 500	vitesse pour les déplacements
> 2 500	vitesse pour la tonte

*	moteur au ralenti
(**)	
**	vitesse pour les déplacements

*****	vitesse pour la tonte

REMARQUE Le clignotement indique que le régime de rotation du moteur n'est pas approprié à la tonte de l'herbe.

- 4. Horloge** (si prévue)(Fig. 16.J). Elle indique l'heure en modalité 24 heures/jour. Le réglage s'effectue lorsque la clé est en position de « MARCHE », moteur éteint, selon la procédure suivante :
 - appuyer plusieurs fois sur le bouton « MODE » jusqu'à afficher l'icône de l'horloge ;
 - garder le bouton « MODE » jusqu'à ce que le deux premiers chiffres (heure) clignotent ;
 - appuyer l'un des deux boutons latéraux (Fig. 16.K, L) pour augmenter ou diminuer la valeur d'une unité ;
 - garder le bouton « MODE » jusqu'à ce que le deux autres chiffres (minutes) clignotent ;
 - appuyer sur l'un des deux boutons latéraux pour augmenter ou diminuer la valeur d'une unité ;
 - appuyer sur le bouton « MODE » pour terminer le réglage.

REMARQUE L'horloge est alimentée par une batterie tampon ; quand celle-ci est épuisée, il faut s'adresser à un centre d'assistance agréé.

B. Fonctions auxiliaires

- 1. Témoin sac de ramassage plein** (si prévu) (Fig. 16.M). Avec le signal sonore intermittent, il signale que le sac de ramassage est plein.
- 2. Témoin huile** (si prévu) (Fig. 16.N). Il signale des anomalies dans la lubrification du moteur : il faut immédiatement arrêter le moteur, vérifier le niveau d'huile ; si le problème persiste, contacter un centre d'assistance.
- 3. Indicateur carburant** (si prévu) (Fig. 16.O). Il peut être de deux types :



- a. **Indicateur de niveau** = il indique le niveau de carburant dans le réservoir selon ce critère :
De plein à environ la moitié du réservoir



D'environ la moitié à réserve



Réserve



- b. **Indicateur de réserve** = il clignote quand le niveau de carburant est en réserve



REMARQUE *La réserve est d'environ 2 litres de carburant, suffisamment pour assurer environ 30-40 minutes de travail à plein régime.*

6. UTILISATION DE LA MACHINE

⚠ Les normes de sécurité à suivre sont décrites au chap. 2. Respecter scrupuleusement ces indications pour ne pas s'exposer à de graves risques ou dangers.

6.1 OPÉRATIONS PRÉLIMINAIRES

Avant de commencer à travailler, il faut effectuer une série de contrôles et d'opérations pour assurer que le travail soit effectué de façon convenable et dans des conditions de sécurité maximales.

1. mettre la machine en position horizontale et la poser de manière stable sur le terrain ;
2. sélectionner le mode le plus approprié au travail que l'on envisage d'effectuer (par. 6.1.2) ;

6.1.1 Faire le plein d'huile et d'essence

IMPORTANT *La machine est fournie sans huile moteur et sans carburant.*

Avant d'utiliser la machine, contrôler la présence de carburant et le niveau d'huile (par. 7.2, par. 7.3). Au sujet des modalités et des précautions pour faire le plein de carburant ou l'appoint d'huile, suivre les prescriptions figurant au (par. 7.2, par. 7.3) et sur le manuel du moteur.

6.1.2 Réglage du siège

Le siège est coulissant et réglable sur six différentes positions. Le réglage s'effectue en soulevant la poignée (fig. 17.A) et en faisant coulisser le siège jusqu'à le bloquer dans la position souhaitée.

6.1.3 Pression des pneus

Une bonne pression des pneus est la condition essentielle pour obtenir un alignement parfait de l'assemblage des organes de coupe et donc une tonte uniforme de la pelouse.

1. Dévisser les capuchons de protection
2. Relier les valves à une prise d'air comprimé munie de manomètre (fig. 18)
3. Régler la pression sur les valeurs indiquées dans le tableau « Caractéristiques techniques ».

6.1.4 Préparation de la machine au travail

REMARQUE *Cette machine permet de couper la pelouse de différentes façons ; il est recommandé, avant de commencer le travail, de préparer la machine selon la coupe que l'on souhaite réaliser.*

- a. Préparation pour la tonte et le ramassage de l'herbe dans le sac de ramassage (seulement pour les modèles avec ramassage arrière)**
 - Fixer le sac de ramassage (fig. 20.A) aux supports (fig. 20.B) et le centrer par rapport à la plaque arrière en faisant coïncider les deux repères (fig. 20.B).
 - S'assurer que le tube inférieur de l'entrée du goulot du sac de ramassage se fixe au crochet de fixation prévu à cet effet (fig. 20.C).
 - Dans le cas où la fixation serait difficile ou trop lâche, régler le ressort de rappel (voir par. 8.9).
- b. Préparation pour la tonte et l'éjection latérale de l'herbe au sol (seulement pour les modèles à éjection arrière) (si prévu)**
 - Si l'on désire travailler sans le sac de ramassage, un kit de protection d'éjection arrière (fig. 21 ; chap. 15.5) est disponible sur demande. Il doit être fixé à la plaque arrière comme indiqué dans les instructions correspondantes.
- c. Préparation pour la coupe et le broyage de l'herbe**

- Si l'on souhaite tondre l'herbe, la hacher finement et la laisser sur le terrain, un kit pour « mulching » (chap. 15.1) est disponible sur demande. Ce kit doit être fixé comme indiqué dans les instructions correspondantes.

⚠ Sur les modèles à éjection latérale, s'assurer que le renfort de l'éjection latérale est monté (fig. 20.A) (si prévu).

d. Préparation pour la tonte et l'éjection latérale de l'herbe au sol (seulement pour les modèles avec éjection latérale) :

- Veiller toujours à ce que les ressorts à l'intérieur du déflecteur (fig. 19.A) fonctionnent correctement, en les maintenant constamment en position abaissée.
- En cas de tonte de l'herbe dans des conditions particulièrement difficiles (herbe haute ou mouillée), il est conseillé de retirer le renfort de l'éjection latérale (fig. 20.A) (si prévu).
- Pour retirer le renfort, dévisser les vis (fig. 20.B) en gardant le déflecteur d'éjection latérale soulevé (fig. 20.C).

⚠ En cas de chocs latéraux sans la présence du renfort (fig. 20.A), l'ensemble organes de coupe pourrait subir des déformations.

⚠ Veiller à remonter le renfort de l'éjection latérale à la fin de l'utilisation.

6.1.5 Positionnement des roulettes anti-scalp

Les roulettes anti scalp servent à diminuer les risques de déchirures dans le tapis herbeux, causées par le frottement du bord de l'assemblage des organes de coupe sur les terrains irréguliers. Positionner les roulettes de la façon indiquée (par. 7.4).

6.2 CONTRÔLES DE SÉCURITÉ

Exécuter les contrôles suivants de sécurité et vérifier que les résultats correspondent aux indications des tableaux.

⚠ Toujours effectuer les contrôles de sécurité avant l'utilisation.

6.2.1 Contrôle de sécurité général

Objet	Résultat
Batterie	Aucun dommage à son carter, au couvercle ou aux bornes
Protection de l'éjection arrière, sac de ramassage	En bon état. Aucun dommage. Montés correctement.
Protection de l'éjection latérale, grille d'aspiration	En bon état. Aucun dommage. Montée correctement
Circuit du carburant et raccords.	Aucune fuite.
Câbles électriques.	Toute l'isolation intacte. Aucun dommage mécanique.
Circuit de l'huile	Aucune fuite. Aucun dommage.
Dispositifs de sécurité	Ils agissent de la façon indiquée au par. 6.2.2

6.2.2 Contrôle des dispositifs de sécurité

Les dispositifs de sécurité agissent selon deux critères :

- A.** empêcher le démarrage du moteur si toutes les conditions de sécurité ne sont pas respectées ;
- B.** arrêter le moteur si ne serait-ce qu'une seule condition de sécurité n'est plus respectée.

Action	Résultat
1. transmission au point mort ; 2. organes de coupe désactivés ; 3. opérateur assis.	Le moteur démarre
l'opérateur abandonne le siège	Le moteur s'arrête
on soulève le sac de ramassage ou on enlève la protection d'éjection arrière avec les organes de coupe activés (<i>seulement pour les modèles avec ramassage arrière</i>)	Le moteur s'arrête
le frein de stationnement est serré sans qu'on ait débrayé les organes de coupe	Le moteur s'arrête
on actionne la boîte de vitesses ou la pédale de traction avec le frein de stationnement serré	Le moteur s'arrête

Action	Résultat
on actionne la marche arrière avec les organes de coupe activés, sans maintenir le bouton d'assentiment enfoncé (par. 5.7)	Le moteur s'arrête
Actionner la machine en avant et en arrière et engager la position de point mort/relâcher la pédale de traction (par. 5.17 ; par. 5.18)	La machine ralentit et s'arrête
Appuyer sur la pédale de frein (par. 5.16)	La machine s'arrête
Conduite d'essai	Aucune vibration anormale. Aucun bruit anormal

⚠ *Si l'un des résultats diffère de ce qui est indiqué dans les tableaux, ne pas utiliser la machine ! S'adresser à un centre d'assistance pour les contrôles nécessaires et pour sa réparation.*

IMPORTANT *Ne pas oublier que les dispositifs de sécurité empêchent le démarrage du moteur lorsque les conditions de sécurité ne sont pas respectées. Dans ces cas, après avoir rétabli la situation d'autorisation de démarrage, il faut reporter la clé (fig. 15.A) sur la position d'arrêt avant de pouvoir démarrer à nouveau le moteur.*

6.3 UTILISATION SUR TERRAINS EN PENTE

Respecter les limites indiquées dans le tableau « Caractéristiques techniques » et sur la « fig. 24 », quel que soit le sens de marche.

Se rappeler qu'il n'existe pas de pente « sûre ». Se déplacer sur des terrains en pente demande une attention particulière. Pour éviter de basculer ou de perdre le contrôle de la machine :

- Ne jamais tondre en travers de la pente. Les pelouses en pente se tondent dans le sens de la montée et de la descente et jamais transversalement. Faire très attention aux changements de direction et à ce que les roues en amont ne rencontrent pas d'obstacles (cailloux, branches, racines, etc.) susceptibles de faire glisser la machine sur le côté, de la renverser ou d'entraîner une perte de contrôle du véhicule.
- Ne pas s'arrêter ou repartir brusquement dans une pente ou dans une côte ;
- Engager la traction en douceur et en faisant particulièrement attention pour éviter le cabrage de la machine.
- Réduire la vitesse :

- avant tout changement de direction et dans les virages serrés
- avant d'affronter une pente, spécialement en descente
- Ne jamais passer la marche arrière pour réduire la vitesse dans les pentes : cela pourrait provoquer la perte de contrôle du véhicule, surtout sur des terrains glissants.
- Serrer toujours le frein de stationnement avant de laisser la machine à l'arrêt et sans surveillance.
- Dans les descentes, ne pas appuyer sur la pédale de traction afin d'exploiter l'effet de freinage de la transmission hydrostatique, quand la transmission n'est pas activée.

6.4 DÉMARRAGE

1. Ouvrir le robinet du carburant (fig. 25.A) (si prévu).
2. S'asseoir au poste de conduite.
3. Mettre le levier de vitesses au point mort (« N ») (par. 5.17 ; par. 5.18).
4. Débrayer les organes de coupe (par. 5.6).
5. Serrer le frein de stationnement (par. 5.4).
6. Placer la commande de l'accélérateur sur la position de régime maximum « lièvre » (par. 5.2).
7. **Dans le cas de démarrage à froid** : activer la commande choke (par. 5.2 / par. 5.3)
8. Introduire le commutateur à clé, le tourner sur la position de marche pour établir le contact électrique, puis le positionner sur la position de démarrage pour faire démarrer le moteur.
9. Relâcher la clé après le démarrage.
10. **Dans le cas de démarrage à froid**, dès que le moteur tourne régulièrement :
 - 10a. Désactiver la commande choke (par. 5.2) en plaçant la commande de l'accélérateur en position de régime maximum « lièvre ».
 - 10b. Désactiver la commande choke (par. 5.3).

REMARQUE *L'utilisation de la commande choke lorsque le moteur est déjà chaud peut salir la bougie et provoquer un fonctionnement irrégulier du moteur.*

11. Lorsque le moteur tourne, positionner l'accélérateur sur la position de régime minimum « tortue ».

REMARQUE *Si la mise en marche s'avère problématique, ne pas trop insister afin de ne pas décharger la batterie et noyer ainsi le moteur. Replacer la clé sur la position d'arrêt, attendre quelques secondes et répéter l'opération. Si le problème persiste, consulter le chapitre « 14 » de ce manuel et le manuel d'utilisation du moteur.*

6.5 FONCTIONNEMENT

6.5.1 Marche avant et déplacements

Pendant les déplacements :

- débrayer les organes de coupe (par. 5.6) ;
- amener l'ensemble organes de coupe en position de hauteur maximum (par. 5.8) ;
- situer la commande de l'accélérateur sur une position intermédiaire entre le régime minimum « tortue » et le régime maximum « lièvre ».
- désactiver le frein de stationnement en relâchant la pédale de frein (par. 5.4).
- appuyer sur la pédale de traction (par. 5.17) dans la direction « marche avant » et atteindre la vitesse souhaitée en graduant la pression sur la pédale et en agissant sur l'accélérateur.

 **L'engagement de la traction doit avoir lieu selon les modalités décrites (par. 5.17, 5.18) pour éviter qu'un embrayage trop brusque puisse causer le cabrage et la perte de contrôle de la machine, en particulier sur les pentes.**

6.5.2 Freinage

Ralentir d'abord la vitesse de la machine en réduisant le régime du moteur, puis appuyer sur la pédale de frein (par. 5.16) pour réduire encore davantage la vitesse, jusqu'à s'arrêter. Un ralentissement sensible de la machine s'obtient en relâchant la pédale de traction (par. 5.17, 5.18).

6.5.3 Marche arrière

IMPORTANT *La marche arrière doit être engagée à l'arrêt.*

1. Actionner la pédale (par. 5.16) jusqu'à l'arrêt de la machine ;
2. commencer la marche arrière en enfonçant la pédale de traction dans la direction marche arrière (par. 5.18).

6.5.4 Tonte de l'herbe

Pour opérer avec la machine, procéder de la façon suivante :

1. placer l'accélérateur sur la position de régime maximum (« lièvre ») ; cette position doit toujours être utilisée pendant l'utilisation de la machine ;
2. porter l'assemblage des organes de coupe en position de hauteur maximum ;

3. activer les organes de coupe (par. 5.6), uniquement sur les tapis herbeux, en évitant d'activer les organes de coupe sur des terrains pierreux ou dans l'herbe trop haute ;
4. commencer à rouler et à tondre le gazon de manière progressive et avec prudence, comme il a déjà été décrit précédemment ;
5. Adapter la vitesse d'avancement et la hauteur de tonte (par. 5.8) aux conditions du gazon (hauteur, densité et humidité de l'herbe) et à la quantité d'herbe tondue ;
6. Le gazon aura un meilleur aspect si les tontes sont toujours effectuées à la même hauteur et en alternance dans les deux directions (fig. 27).

IMPORTANT *Pour pouvoir reculer avec les organes de coupe activés, il faut appuyer et maintenir appuyé le bouton d'autorisation de tonte en marche arrière (par. 5.7) pour ne pas provoquer l'arrêt du moteur.*

À chaque fois que l'on remarque une diminution des tours du moteur, il faut réduire la vitesse ; ne pas oublier en effet que la tonte ne sera jamais bonne si la vitesse d'avancement est trop élevée par rapport à la quantité d'herbe coupée.

Désactiver les organes de coupe et placer l'ensemble organes de coupe sur la position de hauteur maximum :

- Pendant les déplacements d'une zone de travail à une autre
- Pour traverser des surfaces non herbeuses
- À chaque fois qu'il faut passer un obstacle.

6.5.5 Conseils pour garder une belle pelouse

- Pour garder une pelouse d'un bel aspect, verte et souple, il faut la tondre régulièrement. La pelouse peut être constituée d'herbes de typologies différentes. Si l'on tond la pelouse fréquemment, les herbes qui poussent le plus sont celles qui ont beaucoup de racines, qui forment une couverture herbeuse solide ; si au contraire on la tond moins fréquemment, il se développe des herbes hautes et sauvages (trèfle, marguerites, etc.). La fréquence des tontes doit être proportionnelle à la croissance de l'herbe, en évitant qu'entre une tonte et l'autre l'herbe pousse trop.
- La hauteur optimale de l'herbe d'une pelouse bien soignée est d'environ 4-5 cm et, avec une seule tonte, il ne devrait pas être nécessaire de couper plus d'un tiers de la hauteur totale. Si l'herbe est très haute, il vaut mieux la tondre en deux fois, à un jour d'intervalle : la première avec les

- organes de coupe à la hauteur maximum, la seconde à la hauteur souhaitée (fig. 26).
- Une tonte trop courte provoque des arrachements et des éclaircies du gazon, créant un aspect « à taches ».
 - Pendant les périodes les plus chaudes et sèches, il est conseillé de garder l'herbe légèrement plus haute afin de réduire le dessèchement du terrain.
 - Il est toujours préférable de tondre l'herbe quand la pelouse est bien sèche. Ne pas tondre l'herbe quand elle est mouillée ; ceci peut réduire l'efficacité du dispositif de rotation pour l'herbe qui s'y colle et causer des arrachements du gazon.
 - Les organes de coupe doivent être intègres et bien affûtés, de façon à ce que la coupe soit nette et sans effilochements qui entraînent le jaunissement des pointes.
 - Le moteur doit être utilisé au maximum des tours, aussi bien pour assurer une tonte nette de l'herbe que pour obtenir une bonne poussée de l'herbe coupée à travers la goulotte d'éjection.
 - Si la goulotte d'éjection se bouche, réduire la vitesse de déplacement car celle-ci peut être excessive par rapport aux conditions du gazon ; si le problème persiste, les organes de coupe ne sont pas assez affûtés ou le profil des ailettes est déformé.
 - Faire très attention à proximité des buissons et des bordures car ils pourraient endommager le parallélisme, le bord de l'assemblage des organes de coupe et les organes de coupe.

6.5.6 Vidage du sac de ramassage (seulement pour les modèles avec ramassage arrière)

REMARQUE *N'effectuer cette opération que lorsque les organes de coupe sont débrayés ; dans le cas contraire, le moteur s'arrêterait.*

- Ne pas attendre que le sac de ramassage soit trop plein, afin d'éviter que la goulotte d'éjection ne se bouche.
- Un avertissement sonore signale le remplissage du sac de ramassage :
 1. débrayer les organes de coupe (par. 5.6) et le signal s'interrompt ;
 2. placer la commande de l'accélérateur sur la position de régime minimum « tortue » ;
 3. arrêter l'avancement et mettre en position de point mort (par. 5.17 ; par. 5.18) ;
 4. serrer le frein de stationnement ;

• Commande manuelle

5. extraire le levier (fig. 28.A) et basculer le sac de ramassage pour le vider ;
6. refermer le sac de ramassage de sorte qu'il reste accroché au crochet de fixation (fig. 28.B) et remettre le levier en place.

• Commande électrique

5. l'opérateur étant assis, garder le bouton enfoncé (fig. 28.C) jusqu'au basculement complet du sac de ramassage ;
6. une fois le vidage terminé, garder le bouton enfoncé (fig. 28.D) jusqu'à la descente complète du sac de ramassage, en vérifiant qu'il est bien accroché au crochet de fixation (fig. 28.B).

REMARQUE *Il peut arriver qu'après avoir vidé le sac de ramassage, le signal sonore se réactive au moment de l'activation des organes de coupe, à cause des résidus d'herbe qui sont restés collés sur le palpeur du microinterrupteur de signalisation ; dans ce cas, il suffit de désactiver et de réactiver juste après les organes de coupe pour le faire cesser.*

Garder toujours le palpeur (fig. 28.E) propre et sans résidus d'herbe.

6.5.7 Nettoyage de la goulotte d'éjection (seulement pour les modèles avec ramassage arrière)

- La tonte d'herbe très haute ou mouillée, unie à une vitesse d'avancement trop élevée, peut provoquer l'engorgement de la goulotte d'éjection. En cas d'engorgement, il faut suivre les instructions décrites au chap. 7.6.2.

6.5.8 Fin de la tonte

Une fois la tonte terminée :

1. débrayer les organes de coupe ;
2. il règle le nombre de tours du moteur
3. effectuer le parcours de retour avec l'ensemble organes de coupe sur la position de hauteur maximum.

6.6 ARRÊT

Pour arrêter la machine :

1. positionner le levier de l'accélérateur sur la position de régime minimum « tortue »

⚠ Pour éviter de possibles retours de flamme, placer l'accélérateur sur la position de régime minimum « tortue » pendant 20 secondes avant de couper le moteur.

2. couper le moteur en plaçant la clé sur la position d'arrêt ;
3. une fois le moteur coupé, fermer le robinet du carburant (fig. 25.A) (si prévu) ;
4. enlever la clé

IMPORTANT Pour préserver la charge de la batterie, ne jamais laisser la clé sur la position de « marche » ou d'« allumage phares » lorsque le moteur n'est pas en marche.

⚠ Le moteur risque d'être très chaud juste après son extinction. Ne pas toucher le pot d'échappement ou les pièces adjacentes. Il y a un danger de brûlures.

6.7 APRÈS L'UTILISATION

1. Laisser le moteur refroidir avant de ranger la machine dans un local quelconque.
2. Effectuer le nettoyage (par. 7.6).
3. Contrôler l'absence de composants desserrés ou endommagés. Le cas échéant, remplacer les composants endommagés et serrer les vis et les boulons éventuellement desserrés ou contacter le centre d'assistance agréé.

IMPORTANT

- Abaisser l'ensemble organe de coupe ;
 - mettre au point mort ;
 - serrer le frein de stationnement ;
 - arrêter le moteur ;
 - retirer la clé de contact (en vérifiant que toutes les pièces en mouvement sont complètement arrêtées) ;
- à chaque fois que la machine est laissée sans surveillance, que le poste de conduite est abandonné ou que la machine est garée ;

7. ENTRETIEN PÉRIODIQUE

7.1 GÉNÉRALITÉS

⚠ Les normes de sécurité à suivre sont décrites au chap. 2. Respecter scrupuleusement ces indications pour ne pas s'exposer à de graves risques ou dangers.

⚠ Avant d'effectuer tout contrôle, tout nettoyage ou toute intervention d'entretien/réglage sur la machine :

- désactiver l'organe de coupe ;
- mettre au point mort ;
- serrer le frein de stationnement ;
- arrêter le moteur ;
- retirer la clé (ne jamais laisser les clés insérées ou à la portée des enfants ou de personnes non aptes aux opérations) ;
- vérifier que toutes les pièces en mouvement se sont arrêtées complètement ;
- lire les instructions correspondantes ;
- Porter des vêtements appropriés, des gants de sécurité et des lunettes de protection

- Les intervalles et les types d'intervention sont résumés dans le « Tableau opérations d'entretien ». Le but du tableau est de vous aider à maintenir votre machine en conditions d'efficacité et de sécurité. Il rappelle les principales interventions et la périodicité prévue pour chacune d'elles. Effectuer l'action correspondante en fonction de la première échéance qui se produit.
- L'utilisation de pièces de rechange et d'accessoires qui ne sont pas d'origine et/ou ne sont pas correctement montés pourrait avoir des conséquences négatives sur le fonctionnement et sur la sécurité de la machine. Le fabricant décline toute responsabilité en cas de dommages, accidents ou de lésions causés par ces produits.
- Les pièces de rechange d'origine sont fournies par les ateliers d'assistance et par les revendeurs agréés.

7.2 RAVITAILLEMENT EN CARBURANT/VIDAGE DU RÉSERVOIR DE CARBURANT

IMPORTANT Suivre toutes les indications reportées dans le manuel d'utilisation du moteur. Le type de carburant à utiliser est indiqué dans le manuel d'utilisation du moteur.

7.2.1 Ravitaillement

Pour faire le plein de carburant :

1. Dévisser le bouchon de fermeture du réservoir et l'enlever (fig. 30).
2. Introduire l'entonnoir (fig. 30).
3. Faire le plein de carburant en veillant à ne pas remplir complètement le réservoir.
4. Retirer l'entonnoir.

- Après avoir fait le plein, bien visser le bouchon du réservoir de carburant et nettoyer tout déversement éventuel.

IMPORTANT Éviter de verser de l'essence sur les parties en plastique afin de ne pas les endommager ; en cas de fuites accidentelles, rincer immédiatement à l'eau. La garantie ne couvre pas les dommages aux pièces en plastique de la carrosserie ou du moteur qui auraient été causés par l'essence.

7.2.2 Vidage du réservoir

REMARQUE Le carburant est périssable et ne doit pas rester dans le réservoir pendant plus de 30 jours. Avant le stockage de la machine pendant une période prolongée (chap. 9), vider le réservoir du carburant.

⚠ Laisser le moteur refroidir avant de vider le réservoir de carburant.

- Positionner la machine sur une surface plate, en plein air.
- Placer un récipient de collecte au niveau du tuyau (fig. 31.A).
- Détacher le tuyau (fig. 31.A) situé à l'entrée du filtre à essence (fig. 31.B).
- Ouvrir le robinet du carburant (si prévu)
- Recueillir le carburant dans un récipient adapté.
- Remettre le tuyau (fig. 31.A) en place en faisant attention à repositionner correctement le collier (fig. 31.C).
- Fermer le robinet du carburant (si prévu).

⚠ À la reprise du travail, s'assurer qu'il n'y a pas de fuite d'essence provenant des tuyaux, du robinet et du carburateur.

7.3 CONTRÔLE, APOINT ET VIDANGE DE L'HUILE MOTEUR

IMPORTANT Suivre toutes les indications reportées dans le manuel d'utilisation du moteur. Le type d'huile à utiliser est indiqué dans le manuel d'utilisation du moteur.

7.3.1 Contrôle/apoint

⚠ Contrôler le niveau de l'huile avant toute utilisation.

Procédure :

- Mettre la machine en plan pour le contrôle.
- Contrôler le niveau d'huile du moteur ; selon les modalités indiquées dans le manuel du moteur, il doit se trouver entre les encoches MIN et MAX de la jauge (Fig. 32).

⚠ Ne pas excéder dans le remplissage, ceci pourrait provoquer la surchauffe du moteur. Si le niveau dépasse le niveau « MAX », rétablir le niveau correct.

7.3.2 Vidange

Pour assurer le bon fonctionnement et la durée de la machine, il convient de vidanger régulièrement l'huile moteur, selon les intervalles indiqués dans le manuel d'utilisation de ce dernier.

⚠ Si l'on enlève l'huile moteur juste après avoir éteint le moteur, elle pourrait être très chaude. Il faut donc laisser refroidir le moteur pendant quelques minutes avant d'enlever l'huile.

Vidanger et remplacer l'huile moteur aux intervalles indiqués dans le manuel d'utilisation du moteur.

Procéder de la façon décrite ci-après :

• **Type « I »**

- Positionner la machine sur une surface plate.
- Placer un récipient de collecte au niveau du tuyau de rallonge (fig. 33.A).
- Tenir fermement le tuyau de rallonge (fig. 33.A) et dévisser le bouchon de vidange (fig. 33.B).
- Recueillir l'huile dans le récipient.
- Remonter le bouchon de vidange (fig. 33.B) en veillant à positionner correctement le joint intérieur (fig. 33.C).
- Serrer à fond en tenant fermement le tuyau de rallonge (fig. 33.A).
- Nettoyer les éventuels déversements d'huile.

• Type « II »

1. Positionner la machine sur une surface plate.
2. Placer un récipient de collecte au niveau du tuyau de rallonge (fig. 33.D).
3. Détacher le tuyau de rallonge (fig. 33.D) du support (fig. 33.E) puis, à l'aide d'un pince, desserrer suffisamment le collier (fig. 33.F) pour pouvoir extraire le bouchon de vidange (fig. 33.G).
4. Plier le tuyau de rallonge et vidanger l'huile dans un récipient approprié.
5. Remonter le bouchon (fig. 33.G) et raccrocher le tuyau de rallonge (fig. 33.D) au support (fig. 33.E) avant d'effectuer l'appoint d'huile.
6. Nettoyer les éventuels déversements d'huile.

IMPORTANT Remettre l'huile pour son élimination conformément aux réglementations locales.

7.4 ROULETTES ANTI-SCALP

Les différentes positions de montage des roulettes permettent de garder un espace de sécurité « H » entre le bord de l'ensemble organes de coupe et le terrain (fig. 23.A). Régler la position des roulettes anti scalp selon les irrégularités du terrain.

 Il faut toujours exécuter cette opération sur les deux roulettes, en les plaçant à la même hauteur, AVEC LE MOTEUR ÉTEINT ET LES ORGANES DE COUPE DÉBRAYÉS.

Pour modifier la position :

1. Décrocher la plaquette d'arrêt (fig. 23.B) à l'aide d'un tournevis et enlever le pivot (fig. 23.C) avec le ressort (fig. 23.D).
2. Replacer la roulette (fig. 23.A) dans la position souhaitée.
3. Remonter le pivot (fig. 23.C), le ressort (fig. 23.D) et la plaquette d'arrêt (fig. 23.B) selon la séquence indiquée, en veillant à ce que la tête du pivot (fig. 23.C) soit tournée vers l'intérieur de la machine.

7.5 BATTERIE

Un entretien soigneux de la batterie est un élément essentiel pour garantir une longue durée de vie.

La batterie de votre machine doit impérativement être chargée :

- avant d'utiliser la machine, la première fois après l'avoir achetée ;
- avant toute période d'inactivité prolongée (plus de 30 jours) (par. 9) ;
- avant de la mettre en service après une période d'inactivité prolongée.

Lire et respecter attentivement la procédure de charge décrite dans le manuel accompagnant la batterie. Le non-respect de cette procédure ou le manque de charge peut provoquer des dommages irréversibles aux éléments de la batterie. Une batterie déchargée **doit** être rechargée au plus vite.

IMPORTANT La recharge doit être effectuée avec un appareil à tension constante. D'autres systèmes de charge peuvent endommager irrémédiablement la batterie.

- La machine est équipée d'un connecteur (fig. 33.A) pour la recharge. Celui-ci doit être branché au connecteur correspondant du chargeur de maintien de la batterie fourni (si prévu) ou disponible sur demande (par. 15.2).

IMPORTANT Ce connecteur ne doit être utilisé que pour brancher le chargeur de batteries de maintien prévu par le fabricant. Pour son utilisation :

- suivre les indications reportées dans les modes d'emploi correspondants ;
- suivre les indications reportées dans le manuel de la batterie ;

7.6 NETTOYAGE

Après chaque utilisation, effectuer les opérations de nettoyage en suivant les instructions ci-après.

7.6.1 Nettoyage de la machine

- Nettoyer l'extérieur de la machine en repassant les éléments en plastique de la carrosserie à l'aide d'une éponge imbibée d'eau et de détergent ; veiller à ne mouiller ni le moteur ni les composants du circuit électrique ni la carte électronique située sous le tableau de bord.
- Pour réduire le risque d'incendie, débarrasser le moteur, le silencieux d'échappement, le compartiment de la batterie des résidus d'herbe, de feuilles ou d'excès de graisse.

IMPORTANT Ne jamais utiliser de lances à haute pression ni de liquides agressifs pour laver la carrosserie et le moteur !

7.6.2 Nettoyage de la goulotte d'éjection *(seulement pour les modèles avec ramassage arrière)*

En cas d'engorgement de la goulotte d'éjection, il faut :

1. enlever le sac de ramassage ou la protection d'éjection arrière ;
2. enlever l'herbe accumulée, en agissant depuis la partie de l'ouverture d'éjection de la goulotte.

7.6.3 Nettoyage du sac *(seulement pour les modèles avec ramassage arrière)*

1. Vider le sac de ramassage
2. Le secouer pour éliminer les résidus d'herbe et de terreau
3. Remonter le sac et procéder au lavage de l'intérieur de l'ensemble organe de coupe (par 7.6.4-a) à la fin duquel il faudra retirer, vider, rincer et replacer le sac de façon à favoriser un séchage rapide.

7.6.4 Réglages de l'assemblage d'organes de coupe

 **Pendant le nettoyage de l'assemblage des organes de coupe éloigner de la zone alentour toutes les personnes ou les animaux.**

a. Nettoyage de la partie intérieure

Éliminer les résidus d'herbe et la boue accumulés dans l'ensemble organes de coupe pour éviter, une fois secs, qu'ils ne compromettent le démarrage suivant de la machine.

Le lavage de l'intérieur de l'assemblage des organes de coupe et de la goulotte d'éjection doit être effectué sur un sol résistant, avec :

- le sac de ramassage ou la protection d'éjection arrière montés *(seulement pour les modèles avec ramassage arrière)* ;
- le déflecteur d'éjection latérale monté *(seulement pour les modèles à éjection latérale)* ;
- l'opérateur assis ;
- l'assemblage des organes de coupe en position «1» ;
- le moteur en marche
- le changement de vitesses au point mort
- les organes de coupe débrayés

- Raccorder en alternance un tuyau pour l'eau aux raccords prévus à cet effet (fig. 35.A), en faisant couler de l'eau dans chacun d'eux

pendant quelques minutes, lorsque les organes de coupe sont en mouvement.

IMPORTANT *Pour ne pas nuire au bon fonctionnement de l'embrayage électromagnétique :*

- éviter tout contact de l'huile avec l'embrayage ;
- ne pas diriger des jets d'eau à haute pression directement sur le groupe d'embrayage ;
- ne pas nettoyer l'embrayage à l'essence.

b. Nettoyage de la partie extérieure

 **Il faut éviter que des débris et des résidus d'herbe sèche ne s'accumulent sur la partie supérieure de l'assemblage des organes de coupe pour maintenir le niveau optimal d'efficacité et de sécurité de la machine.**

Pour nettoyer la partie supérieure de l'ensemble organes de coupe, il faut :

- abaisser complètement l'assemblage des organes de coupe (position «1») ;
- souffler de l'air comprimé à travers les ouvertures des protections de droite et de gauche (fig. 36).

7.7 ÉCROUS ET VIS DE FIXATION

- Maintenir les écrous et les vis bien serrés, de façon à ce que la machine fonctionne toujours en toute sécurité.

8. ENTRETIEN SUPPLÉMENTAIRE

8.1 RECOMMANDATIONS POUR LA SÉCURITÉ

 **Contactez immédiatement votre revendeur ou un centre spécialisé en cas d'irrégularités de fonctionnement:**

- du frein
- de l'embrayage et de l'arrêt des organes de coupe
- de l'engagement de la traction en marche avant ou arrière.

8.2 ENSEMBLE ORGANES DE COUPE

8.2.1 Alignement ensemble organes de coupe

Pour tondre une pelouse de manière uniforme, il est essentiel que l'assemblage d'organes de coupe soit bien réglé (fig. 37).

En cas de coupe irrégulière, contrôler la pression des pneus (par. 6.1.3). Si cela ne suffit pas pour obtenir une tonte uniforme, contacter votre revendeur pour régler l'alignement de l'assemblage des organes de coupe.

8.2.2 Organe de coupe

Un organe de coupe mal aiguisé arrache l'herbe et fait jaunir la pelouse.

⚠ *Toutes les opérations concernant les organes de coupe (démontage, affûtage, équilibrage, réparation, remontage et/ou remplacement) sont des travaux compliqués qui demandent une compétence spécifique outre à l'utilisation d'équipements spéciaux ; pour des raisons de sécurité, il faut donc toujours les faire exécuter dans un centre spécialisé.*

⚠ *Toujours faire remplacer l'organe de coupe endommagé, tordu ou usé, avec ses vis, afin de préserver l'équilibrage.*

IMPORTANT *Il convient de remplacer tous les organes de coupe en même temps, notamment en cas de différences d'usure importantes.*

IMPORTANT *Toujours utiliser des organes de coupe d'origine, portant le code indiqué dans le tableau « Données techniques ».*

Étant donné l'évolution du produit, les organes de coupe cités dans le tableau « Caractéristiques techniques » pourraient être remplacés dans le futur par d'autres organes, ayant des caractéristiques analogues d'interchangeabilité et de sécurité de fonctionnement.

8.3 REMPLACEMENT DES ROUES AVANT/ARRIÈRE

8.3.1 Opérations préliminaires

IMPORTANT *Utiliser un dispositif de levage adéquat, comme par exemple un cric losange.*

Avant de remplacer les roues, effectuer les opérations suivantes :

- Retirer tous les accessoires.
- Placer la machine sur une surface solide et plane, garantissant la surface plane de la machine.
- Serrer le frein de stationnement ;
- Arrêter le moteur ;
- Enlever la clé de contact ;

- Positionner le cric au niveau du point de levage à côté de la roue à remplacer (par. 8.3.2 ; par. 8.3.3).
- Contrôler que le cric soit parfaitement perpendiculaire au terrain.

8.3.2 Choix et positionnement du cric sur les roues arrière

Placer des cales de bois (fig. 38.A) à la base de la roue (fig. 38.B) qui se trouve du côté de la roue à remplacer (fig. 38.C).

Pour les modèles avec ramassage arrière :

- La hauteur maximale possible pour le cric fermé est de 110 mm. (fig. 39).
- Positionner le cric sous la plaque postérieure (fig. 40.A), à 180 mm du bord latéral.

Pour les modèles avec éjection latérale :

- La hauteur maximale possible pour le cric fermé est de 110 mm. (fig. 41).
- Positionner le cric sous l'axe postérieur, à l'endroit indiqué dans la figure (fig. 42.A).

REMARQUE *En positionnant le cric de la façon décrite dans ce paragraphe, il est possible de ne lever que la roue à remplacer.*

8.3.3 Choix et positionnement du cric sur les roues avant

1. Placer des cales de bois (fig. 43.A) à la base de la roue (fig. 43.B) qui se trouve derrière la roue à remplacer (fig. 43.C).
2. La hauteur maximale possible pour le cric fermé est de 110 mm.

REMARQUE *Le choix de la position du cric doit être fait en fonction du type de machine.*

3. Positionner le cric sous l'avant de la machine au point (fig. 44.A, 45.A, 46.A) comme illustré dans la figure.

REMARQUE *Le cric doit être positionné sur la partie en plan du support (fig. 44.B, 45.B).*

REMARQUE *Le cric doit être positionné sur le bord central du support (fig. 46.B).*

8.3.4 Remplacement de la roue

IMPORTANT *Assurez-vous que la machine reste stable et à l'arrêt pendant le levage. Si vous notez quelque chose d'anormal, abaissez immédiatement le cric, vérifiez et réglez les problèmes éventuels puis levez de nouveau la machine.*

1. Enlever le cache (fig. 47.A) avant de lever la machine.
2. Soulever la machine de façon à pouvoir extraire la roue sans difficulté.
3. À l'aide d'un tournevis, extraire la bague élastique (fig. 47.B) et la rondelle d'épaulement (fig. 47.C).
4. Retirer la roue à remplacer.
5. Appliquer de la graisse lubrifiante sur l'axe (fig. 47.D).
6. Monter la roue de rechange.
7. Repositionner la rondelle d'épaulement et la bague élastique avec soin.
8. Reposer la roue au sol et remonter le cache (fig. 47.A).

IMPORTANT Vérifier que les roues postérieures sont à la même hauteur (fig. 48.A) et que la différence de diamètre extérieur entre les deux roues (fig. 48.B) ne dépasse pas 8-10 mm. Si la différence est supérieure, pour éviter des tontes irrégulières, il faut faire régler l'alignement de l'ensemble organes de coupe par un atelier autorisé.

8.3.5 Réparation et remplacement des pneus

Les pneus sont du type « Tubeless » ; par conséquent, seul un réparateur professionnel peut remplacer un pneu ou réparer un pneu crevé, selon les modalités requises pour ce type de pneu.

8.4 CARTE ÉLECTRONIQUE

La carte électronique est un composant situé sous le tableau de bord qui gère toutes les sécurités de la machine.

La carte électronique est munie d'une protection à réinitialisation automatique qui coupe le circuit en cas d'anomalie dans le circuit électrique ; l'intervention provoque l'arrêt du moteur et elle est indiquée par un signal sonore qui se désactive uniquement lorsque l'on enlève la clé. Le circuit se rétablit automatiquement au bout de quelques secondes ; rechercher et éliminer les causes de la panne pour éviter que les interruptions ne se répètent.

IMPORTANT Pour éviter l'intervention de la protection :

- ne pas inverser la polarité de la batterie ;
- ne pas faire fonctionner la machine sans batterie, pour ne pas causer d'anomalies dans le fonctionnement du régulateur de charge ;
- faire attention de ne pas causer de courts-circuits.

8.5 REMPLACEMENT D'UN FUSIBLE

Différents fusibles (fig. 49.A), de portée différente, sont prévus sur la machine. Leurs fonctions et caractéristiques sont les suivantes :

- Fusible de 10 A = pour protéger les circuits généraux et de puissance de la carte électronique, dont l'intervention cause l'arrêt de la machine et l'extinction complète du témoin sur le tableau de bord (par. 5.11)
- Fusible de 25 A = pour protéger le circuit de rechargement, dont l'intervention se manifeste par une perte progressive de la charge de la batterie et donc des difficultés au démarrage.
- Fusible de 5 A = pour protéger la prise auxiliaire en 12 Volts pour les accessoires.
- Fusible de 15 A = pour protéger le circuit du moteur de commande, dont l'intervention empêche l'actionnement électrique du système de basculement du sac ; le vidage est possible avec le levier manuel (si monté).

Le débit du fusible est indiqué sur le même fusible.

IMPORTANT Une fusible grillé doit toujours être remplacé par un de même type et de même intensité ; ne jamais remplacer le fusible par un fusible d'intensité différente.

Dans l'impossibilité d'éliminer les causes d'intervention, contacter votre Revendeur.

8.6 REMPLACEMENT DES LAMPES

8.6.1 Type « I » - Lampes à incandescence

- Les lampes (18 W) à baïonnette sont montées dans la douille ; pour extraire la douille, utiliser une pince (fig. 50) et la faire tourner dans le sens inverse des aiguilles d'une montre

8.6.2 Type « II » - Lampes à LED

- Dévisser la bague (fig. 51.A) et retirer le connecteur (fig. 51.B). Démontez la lampe à LED (fig. 51.C), fixée à l'aide des vis (fig. 51.D).

8.6.3 Type « III » - Lampes à LED (pour modèles TNS, THNS)

1. Soulever le capot et enlever le connecteur (fig. 52.A).

2. Débrancher la goupille (fig. 52.B) et enlever le capot latéralement.
3. Débrancher les câbles des lampes à LED (fig. 53.A), dévisser les vis (fig. 53.B) et décrocher les languettes (fig. 53.C).
4. Soulever les décrocher la partie supérieure du capot (fig. 54.A).
5. Dévisser les vis (fig. 55.A) et remplacer les phares à LED (fig. 55.B).
6. Pour remonter le capot, effectuer les opérations reportées pour les démontages, mais dans l'ordre inverse.

8.7 GROUPE DE TRANSMISSION ARRIÈRE

Il est constitué d'un groupe monobloc scellé et ne nécessite pas d'entretien ; il est chargé de lubrifiant permanent, qui n'a pas besoin de remplacement ou d'appoint.

8.8 GROUPE DE TRANSMISSION AVANT (MODÈLE 4WD)

Il est constitué d'un groupe monobloc scellé et ne nécessite pas d'entretien. Contrôler, faire l'appoint et vidanger régulièrement l'huile du circuit hydraulique de raccordement.

Contrôler le niveau d'huile du système hydraulique, qui doit être compris entre les repères « MIN » et « MAX » figurant sur le réservoir. Dans le cas où le niveau serait inférieur au repère « MIN » (Fig. 50) :

- démonter la protection (fig. 56.A) fixée par l'écrou (fig. 56.B) :
- dévisser le bouchon (fig. 56.C) et faire l'appoint avec de l'huile 10W30 jusqu'à atteindre le niveau « MAX » :
- remonter le bouchon (fig. 56.C) et la protection (fig. 56.A).

IMPORTANT *Dans le cas où il faudrait effectuer des appoints fréquents, contrôler l'absence de fuites des tuyaux ou du réservoir et contacter votre revendeur pour les interventions nécessaires.*

8.9 RÉGLAGE DU RESSORT DU CROCHET DE FIXATION DU SAC DE RAMASSAGE

Si le sac de ramassage a tendance à cahoter et à s'ouvrir lorsque l'on roule sur des terrains accidentés ou bien si la fixation du sac après son vidage s'avère difficile, il faut régler la tension du ressort (fig. 57.A). Modifier le point de fixation en utilisant l'un des trous (fig. 57.B) jusqu'à obtenir le résultat souhaité.

9. STOCKAGE

Lorsque la machine doit être stockée pendant plus de 30 jours :

1. Laisser refroidir le moteur
2. Débrancher les câbles de la batterie et la garder dans un endroit frais et sec.
3. Vider le réservoir de carburant (par. 7.2.2) et suivre les instructions figurant dans le manuel d'utilisation du moteur.
4. Nettoyer soigneusement la machine.
5. Vérifier que la machine n'est pas endommagée. Si nécessaire, contacter le centre d'assistance agréé.
6. Stocker la machine :
 - avec l'ensemble organe de coupe abaissé
 - dans un endroit sec
 - à l'abri des intempéries
 - de préférence recouverte d'une toile (par. 15.4)
 - dans un endroit inaccessible aux enfants.
 - en s'assurant d'avoir retiré les clés ou les outils utilisés pour l'entretien.

Au moment de remettre la machine en état de marche :

- s'assurer qu'il n'y a pas de fuite d'essence provenant des tuyaux, du robinet et du carburateur ;
- préparer la machine de la façon indiquée au chapitre « 6. Utilisation de la machine ».

10. MANUTENTION ET TRANSPORT

- Pour déplacer la machine, il faut :
 - désactiver l'organe de coupe ;
 - porter l'assemblage des organes de coupe en position de hauteur maximum ;
 - éteindre le moteur ;

- Pour transporter la machine avec un véhicule ou une remorque, il faut :
 - utiliser des rampes d'accès résistantes, d'une longueur et une largeur adéquates ;
 - charger la machine avec le moteur éteint, la clé de contact retirée de son logement sur la machine, sans conducteur, par poussée, en utilisant un nombre approprié de personnes ;
 - fermer le robinet du carburant (si prévu) ;
 - abaisser l'ensemble organe de coupe ;
 - serrer le frein de stationnement ;
 - la positionner de façon à ce qu'elle ne représente aucun danger ;
 - la bloquer solidement au véhicule de transport à l'aide de cordes et de chaînes pour éviter son renversement ce qui risquerait de comporter des dommages et des échappements de carburant.

11. ASSISTANCE ET RÉPARATIONS

Ce manuel fournit toutes les indications nécessaires pour utiliser la machine et pour effectuer correctement l'entretien de base incombant à l'utilisateur. Toutes les interventions de réglage et d'entretien qui ne sont pas décrites dans ce manuel doivent être exécutées par votre revendeur ou un centre spécialisé disposant des connaissances et des équipements nécessaires pour que le travail soit exécuté correctement, en maintenant le niveau de sécurité et les conditions de la machine d'origine. Les opérations exécutées dans des structures inadéquates ou par des personnes non qualifiées entraînent la caducité de toute forme de garantie que ce soit et de toute obligation ou responsabilité du fabricant.

- Seuls les ateliers d'assistance agréés peuvent effectuer les réparations et l'entretien sous garantie.
- Les ateliers d'assistance agréés utilisent exclusivement des pièces de rechange

d'origine. Les pièces de rechange et les accessoires d'origine ont été développés spécialement pour les machines.

- Les pièces de rechange et les accessoires qui ne sont pas d'origine ne sont pas approuvés ; l'utilisation de pièces de rechange et d'accessoires qui ne sont pas d'origine compromet la sécurité de la machine et dégage le fabricant de toute obligation ou responsabilité.
- Nous conseillons de confier la machine une fois par an à un atelier d'assistance agréé pour l'entretien, l'assistance et le contrôle des dispositifs de sécurité.

12. COUVERTURE DE LA GARANTIE

La garantie couvre tous les défauts des matériaux et de fabrication. L'utilisateur devra suivre attentivement toutes les instructions fournies dans la documentation ci-jointe.

La garantie ne couvre pas les dommages dus à :

- Manque de connaissance des documents d'accompagnement.
- Distraction.
- Emploi et montage impropres ou non autorisés.
- Emploi de pièces de rechange non originales.
- Emploi d'accessoires non fournis ou non approuvés par le fabricant.

La garantie ne couvre pas non plus :

- L'usure normale des consommables comme les courroies de transmission, phares, roues, lames, boulons de sécurité et fils.
- L'usure normale.
- Les moteurs. Ils sont couverts par les garanties du producteur du moteur selon les termes et les conditions spécifiés.

L'acheteur est protégé par ses propres lois nationales. Les droits de l'acheteur prévus par ses propres lois nationales ne sont aucunement limités par la présente garantie.

13. TABLEAU DES OPÉRATIONS D'ENTRETIEN

Intervention	Périodicité (heures)		Paragraphe / Remarques
	Première fois	Puis	
MACHINE			
Contrôles de sécurité / Vérification des commandes		Avant chaque utilisation	par. 6.2
Contrôle de la pression des pneus		Avant chaque utilisation	par. 6.1.3
Vérification des protections d'éjection arrière / éjection latérale. Vérification du sac de ramassage, du déflecteur d'éjection latérale.		Avant chaque utilisation	par. 6.1.4
Nettoyage général et contrôle		À la fin de chaque utilisation	par. 7.6
Contrôle des dommages éventuellement présents sur la machine. Si nécessaire, contacter le centre d'assistance agréé.		À la fin de chaque utilisation	-
Chargement de la batterie		Avant le stockage	par. 7.5
Contrôle de toutes les fixations		25	
Contrôle et affûtage des organes de coupe		25	***
Contrôle courroie de transmission		25	***
Contrôle courroie commande des organes de coupe		25	***
Contrôle et réglage frein		25	***
Contrôle et réglage traction		25	***
Contrôler embrayage et frein de l'organe de coupe		25	***
Lubrification générale		25	****
Remplacement des organes de coupe		100	***
Remplacement courroie de transmission		-	** / ***
Remplacer la courroie de commande des organes de coupe		-	** / ***
MOTEUR *			
Contrôle/appoint du niveau de carburant		Avant chaque utilisation	par 7.2
Contrôle / appoint de l'huile moteur		Avant chaque utilisation	par 7.3
Vidange de l'huile moteur		*	*
Contrôle et nettoyage filtre à air		*	*
Remplacement filtre à air		*	*
Contrôle du filtre essence		*	*
Remplacement filtre essence		*	*
Contrôle et nettoyage contacts bougie		*	*
Remplacement de la bougie		*	*

* Consulter le manuel du moteur pour la liste complète des interventions et la périodicité

** Contacter votre Revendeur aux premiers signes de mauvais fonctionnement

*** Opération qui doit être exécutée chez votre revendeur ou dans un centre spécialisé

**** Le graissage général devrait également être effectué à chaque fois que l'on prévoit une longue période d'inactivité de la machine

14. IDENTIFICATION DES ANOMALIES

PROBLÈME	CAUSE PROBABLE	SOLUTIONS
1. Avec la clé sur « MARCHE », le tableau de bord reste éteint, sans aucun signal sonore	Intervention de la protection de la carte électronique à cause de :	Avec la clef en position « ARRÊT » et rechercher les causes de la panne :
	batterie mal branchée	vérifier les raccordements (par. 4.4)
	inversion de polarité de la batterie	vérifier les raccordements (par. 4.4).
	batterie complètement chargée	recharger la batterie (par. 7.5)
	fusible grillé	remplacer par le fusible (10 A) (par. 8.5).
	carte mouillée	essuyer avec de l'air tiède
2. Avec la clé sur « MARCHE », le tableau de bord reste éteint, mais un signal sonore s'active	Intervention de la protection de la carte électronique à cause de :	Placer la clé en position « ARRÊT » et rechercher les causes de la panne :
	carte mouillée	essuyer avec de l'air tiède
3. Avec la clé sur « DÉMARRAGE », le tableau de bord s'allume, mais le démarreur ne tourne pas	batterie insuffisamment chargée	recharger la batterie (par. 6.2.3)
	fusible de la recharge grillé	remplacer le fusible (25 A) (par. 6.3.5)
4. Avec la clé sur « DÉMARRAGE », le démarreur tourne, mais le moteur ne démarre pas	batterie insuffisamment chargée	recharger la batterie (par. 7.5)
	l'essence n'arrive pas	vérifier le niveau dans le réservoir (par. 7.2.1) ouvrir le robinet (si prévu) (par. 6.4) vérifier le filtre à essence
	défaut d'allumage	vérifier la fixation du capuchon de la bougie
		vérifier la propreté et la distance correcte entre les électrodes
5. Démarrage difficile ou fonctionnement irrégulier du moteur	problèmes de carburation	nettoyer ou remplacer le filtre à air
		vider le réservoir et mettre de l'essence fraîche
		contrôler et éventuellement remplacer le filtre à essence
6. Baisse de rendement du moteur pendant la tonte	vitesse d'avancement élevée par rapport à la hauteur de tonte	réduire la vitesse d'avancement et/ou augmenter la hauteur de tonte (par. 6.5.4)
7. Lorsque l'on active les organes de coupe, le moteur s'éteint	absence d'autorisation à l'activation	contrôler que les conditions d'autorisation sont respectées (par. 6.2.2)
8. Le témoin de la batterie ne s'éteint pas au bout de quelques minutes de travail	recharge insuffisante de la batterie	contacter votre Revendeur
9. Le témoin de l'huile s'allume pendant le travail (si prévu)	problèmes de lubrification du moteur	Mettre immédiatement la clé sur « ARRÊT » :
		rétablir le niveau d'huile (par. 5.3.3)
		remplacer le filtre (si le problème persiste, contacter votre Revendeur)
10. Le moteur s'arrête et un signal sonore s'active	Intervention de la protection de la carte électronique à cause de :	Placer la clé en position « ARRÊT » et rechercher les causes de la panne :
	surtension causée par le régulateur de charge	contacter votre Revendeur
	batterie mal branchée (contacts incertains)	vérifier les raccordements (par. 3.4)

Si les anomalies persistent après avoir appliqué les solutions décrites ci-dessus, contacter le revendeur.

PROBLÈME	CAUSE PROBABLE	SOLUTIONS
11. Le moteur s'arrête, sans aucun signal sonore	batterie débranchée	vérifier les raccords (par. 3.4)
	problèmes au moteur	contacter votre Revendeur
12. Les organes de coupe ne s'enclenchent pas, ou ne s'arrêtent pas immédiatement dès qu'on les débraie	courroie lâche	contacter votre Revendeur
	problèmes à l'embrayage électromagnétique	contacter votre Revendeur
13. Tonte irrégulière et ramassage insuffisant (seulement pour les modèles avec ramassage arrière)	ensemble organes de coupe non parallèle au terrain	contrôler la pression des pneus (par. 6.1.3)
		rétablir l'alignement de l'assemblage des organes de coupe par rapport au terrain (par. 8.2.1)
	organes de coupe inefficaces	contacter votre Revendeur
	vitesse d'avancement élevée par rapport à la hauteur de l'herbe à couper	réduire la vitesse d'avancement et/ ou augmenter la hauteur de l'ensemble organes de coupe (par. 6.5.4)
		attendre que l'herbe soit sèche
	engorgement de la goulotte	enlever le sac de ramassage et vider le canal (par. 5.4.7)
14. Tonte irrégulière (seulement pour les modèles avec éjection latérale)	ensemble organes de coupe non parallèle au terrain	contrôler la pression des pneus (par. 6.1.3)
		rétablir l'alignement de l'assemblage des organes de coupe par rapport au terrain (par. 8.2.1)
	organes de coupe inefficaces	contacter votre Revendeur
15. Vibrations anormales pendant le fonctionnement	l'assemblage d'organes de coupe est plein d'herbe	nettoyer l'assemblage des organes de coupe (par. 7.4.4)
	les organes de coupe sont déséquilibrés ou desserrés	contacter votre Revendeur
	fixations desserrées	vérifier et serrer les vis de fixation du moteur et du châssis
16. Freinage non sûr ou inefficace	frein mal réglé	contacter votre Revendeur
17. Marche irrégulière, faible traction en montée, ou tendance de la machine à se cabrer	problèmes de la courroie ou du dispositif d'embrayage	contacter votre Revendeur
18. Avec le moteur en marche, lorsque l'on actionne la pédale de traction, la machine n'avance pas	levier de déblocage en position de transmission débloquée	le remettre en position de transmission engagée (par. 5.13)
19. La machine commence à vibrer de manière anormale	pièces endommagées ou desserrées	arrêter la machine et retirer la clé de contact
		vérifier s'il y a des dommages
		contrôler s'il y a des pièces desserrées et les serrer
		les contrôles, remplacements ou réparations doivent être effectués par un centre spécialisé

Si les anomalies persistent après avoir appliqué les solutions décrites ci-dessus, contacter le revendeur.

15. ÉQUIPEMENTS

15.1 KIT POUR MULCHING

Il hache finement l'herbe coupée et la laisse sur le terrain (fig. 58.A1 ; fig. 58.A2).

15.2 CHARGEUR DE BATTERIE

Il permet de maintenir en bon état la batterie pendant les périodes d'inactivité de la machine en assurant un niveau de charge optimal et donc une durée de vie prolongée de la batterie (fig. 58.B).

15.3 KIT DE REMORQUAGE

Pour tirer une petite remorque (fig. 58.C).

15.4 HOUSSE DE PROTECTION

Protège la machine de la poussière quand elle n'est pas utilisée (fig. 58.D)

15.5 KIT POIDS AVANT

Ils améliorent la stabilité avant de la machine, surtout en cas d'utilisation habituelle sur des terrain en pente (fig. 58.E).

15.6 KIT POIDS ARRIÈRE

Ils améliorent la stabilité arrière de la machine, surtout en cas d'utilisation habituelle sur des terrain en pente (fig. 58.F).

15.7 KIT PROTECTION D'ÉJECTION ARRIÈRE

À utiliser à la place du sac de ramassage, quand l'herbe n'est pas ramassée (fig. 58.G). (**Seulement pour les modèles avec éjection arrière**).

15.8 CHAÎNES À NEIGE 18", 20"

Elles améliorent l'adhérence des roues arrière sur les terrains enneigés et permettent d'utiliser des équipements de déblaiement (fig. 58.H).

15.9 ROUES COMPLÈTES BOUE / NEIGE 18", 20"

Elles améliorent les performances de traction en présence de neige et de boue (fig. 58.I).

15.10 REMORQUE

Pour le transport d'outils ou d'autres objets, selon les limites de charge autorisées (fig. 58.J).

15.11 ÉPANDEUR

Pour l'épandage du sel ou des engrais (fig. 58.K).

15.12 ÉPANDEUR

Pour l'épandage du sable ou du gravier (fig. 58.L).

15.13 ROULEAU À GAZON

Pour le compactage du terrain après les semis ou pour aplatir l'herbe (fig. 58.M).

15.14 CHASSE-NEIGE À LAME

Pour le déblaiement et l'accumulation latérale de la neige déblayée (fig. 58.N).

15.15 BALAYEUSE FRONTALE

Pour l'élimination des feuilles, de la saleté et des fines couches de neige fraîche dans les allées et sur des surfaces solides (fig. 58.O).

15.16 BROYEUR

Pour la coupe et le broyage des mauvaises herbes (fig. 58.P).

15.17 BALAI DE RAMASSAGE FEUILLES ET HERBE

Pour le ramassage de feuilles et d'herbe sur le gazon (fig. 58.Q, 58.R).

15.18 RÂTEAU FRONTAL

Pour le ramassage d'herbe et de petites branches (fig. 58.S).

15.19 INTERFACE DE LEVAGE

Elle permet de monter des accessoires frontaux supplémentaires qui ne nécessitent pas de prise de puissance (fig. 58.T1).

15.20 PRISE DE PUISSANCE (PTO)

Elle permet de transférer la puissance du moteur à l'accessoire commandé. Elle nécessite l'interface de levage (fig. 58.T2).

DICHIARAZIONE CE DI CONFORMITÀ (Istruzioni Originali)
(Direttiva Macchine 2006/42/CE, Allegato II, parte A)

1. **La Società:** GGP Italy S.p.A. – Via del Lavoro, 6 – 31033 Castelfranco Veneto (TV) – Italy
2. Dichiaro sotto la propria responsabilità, che la macchina: Tosaerba con conducente a bordo seduto / taglio erba

- a) Tipo / Modello Base
c) Anno di costruzione
d) Matricola

TC, TC HE 102

- e) Motore a scoppio

3. È conforme alle specifiche delle direttive:

- MD: 2006/42/EC
- f) Ente Certificatore: /
- g) Esame CE del tipo: /
- OND: 2000/14/EC, ANNEX VI - 2005/88/EC
D. Lgs. 262/2002, ANNEX VI, proc. 1 (Italy)
- f) Ente Certificatore:
- EMCD: 2014/30/EU

N°0197-TÜV Rheinland LGA Products GmbH
Tillystrasse 2, 90431 Nürnberg – Germania

4. Riferimento alle Norme armonizzate:

EN ISO 5395-1:2013
EN ISO 5395-3:2013

EN 55012:2007/A1:2009
EN ISO 14982:2009

- i) Livello di potenza sonora misurato 100 dB(A)
j) Livello di potenza sonora garantito 100 dB(A)
k) Ampiezza di taglio 101 cm

- q) Persona autorizzata a costituire il Fascicolo Tecnico:

GGP ITALY S.p.A.
Via del Lavoro, 6
31033 Castelfranco Veneto (TV) - Italia

- r) Castelfranco V.to, 05.01.2017

Vice Presidente Quality and Customer Service
Ing. Raimondo Hippoliti

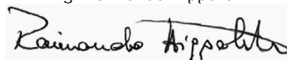

DICHIARAZIONE CE DI CONFORMITÀ (Istruzioni Originali)
(Direttiva Macchine 2006/42/CE, Allegato II, parte A)

1. **La Società:** GGP Italy S.p.A. – Via del Lavoro, 6 – 31033 Castelfranco Veneto (TV) – Italy
2. Dichiaro sotto la propria responsabilità, che la macchina: Tosaerba con conducente a bordo seduto / taglio erba

- a) Tipo / Modello Base
c) Anno di costruzione
d) Matricola

TC 108

- e) Motore a scoppio

3. È conforme alle specifiche delle direttive:

- MD: 2006/42/EC
- f) Ente Certificatore: /
- g) Esame CE del tipo: /
- OND: 2000/14/EC, ANNEX VI - 2005/88/EC
D. Lgs. 262/2002, ANNEX VI, proc. 1 (Italy)
- f) Ente Certificatore:
- EMCD: 2014/30/EU

N°0197-TÜV Rheinland LGA Products GmbH
Tillystrasse 2, 90431 Nürnberg – Germania

4. Riferimento alle Norme armonizzate:

EN ISO 5395-1:2013 EN 55012:2007/A1:2009
EN ISO 5395-3:2013/A1:2017 EN ISO 14982:2009

- i) Livello di potenza sonora misurato 100 dB(A)
j) Livello di potenza sonora garantito 100 dB(A)
k) Ampiezza di taglio 105 cm

- q) Persona autorizzata a costituire il Fascicolo Tecnico:

GGP ITALY S.p.A.
Via del Lavoro, 6
31033 Castelfranco Veneto (TV) - Italia

- r) Castelfranco V.to, 03.02.2017

Vice Presidente Quality and Customer Service
Ing. Raimondo Hippoliti

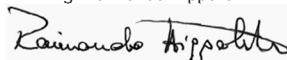

DICHIARAZIONE CE DI CONFORMITÀ (Istruzioni Originali)
(Direttiva Macchine 2006/42/CE, Allegato II, parte A)

1. **La Società:** GGP Italy S.p.A. – Via del Lavoro, 6 – 31033 Castelfranco Veneto (TV) – Italy
2. Dichiaro sotto la propria responsabilità, che la macchina: Tosaerba con conducente a bordo seduto / taglio erba

- a) Tipo / Modello Base
c) Anno di costruzione
d) Matricola

TC, TC HE 118

- e) Motore a scoppio

3. È conforme alle specifiche delle direttive:

- MD: 2006/42/EC
- f) Ente Certificatore: /
- g) Esame CE del tipo: /
- OND: 2000/14/EC, ANNEX VI - 2005/88/EC
D. Lgs. 262/2002, ANNEX VI, proc. 1 (Italy)
- f) Ente Certificatore:
- EMCD: 2014/30/EU

N°0197-TÜV Rheinland LGA Products GmbH
Tillystrasse 2, 90431 Nürnberg – Germania

4. Riferimento alle Norme armonizzate:

EN ISO 5395-1:2013 EN 55012:2007/A1:2009
EN ISO 5395-3:2013/A1:2017 EN ISO 14982:2009

- i) Livello di potenza sonora misurato 105 dB(A)
j) Livello di potenza sonora garantito 105 dB(A)
k) Ampiezza di taglio 121 cm

- q) Persona autorizzata a costituire il Fascicolo Tecnico:

GGP ITALY S.p.A.
Via del Lavoro, 6
31033 Castelfranco Veneto (TV) - Italia

- r) Castelfranco V.to, 03.02.2017

Vice Presidente Quality and Customer Service
Ing. Raimondo Hippoliti



DICHIARAZIONE CE DI CONFORMITÀ (Istruzioni Originali)
(Direttiva Macchine 2006/42/CE, Allegato II, parte A)

1. **La Società:** GGP Italy S.p.A. – Via del Lavoro, 6 – 31033 Castelfranco Veneto (TV) – Italy
2. Dichiaro sotto la propria responsabilità, che la macchina: Tosaerba con conducente a bordo seduto / taglio erba

- a) Tipo / Modello Base
c) Anno di costruzione
d) Matricola

TC, TC HE 122

- e) Motore a scoppio

3. È conforme alle specifiche delle direttive:

- MD: 2006/42/EC
- f) Ente Certificatore: /
- g) Esame CE del tipo: /
- OND: 2000/14/EC, ANNEX VI - 2005/88/EC
D. Lgs. 262/2002, ANNEX VI, proc. 1 (Italy)
- f) Ente Certificatore:
- EMCD: 2014/30/EU

N°0197-TÜV Rheinland LGA Products GmbH
Tillystrasse 2, 90431 Nürnberg – Germania

4. Riferimento alle Norme armonizzate:

EN ISO 5395-1:2013
EN ISO 5395-3:2013

EN 55012:2007/A1:2009
EN ISO 14982:2009

- i) Livello di potenza sonora misurato 104 dB(A)
j) Livello di potenza sonora garantito 105 dB(A)
k) Ampiezza di taglio 121 cm

- q) Persona autorizzata a costituire il Fascicolo Tecnico:

GGP ITALY S.p.A.
Via del Lavoro, 6
31033 Castelfranco Veneto (TV) - Italia

- r) Castelfranco V.to, 05.09.2016

Vice Presidente R&D & Quality
Ing. Raimondo Hippoliti



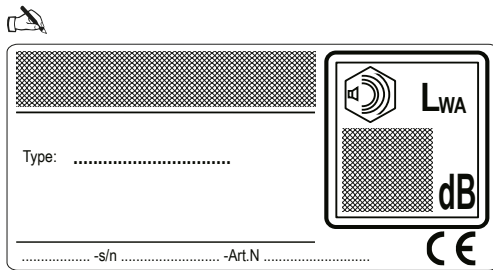

GGP ITALY SPA

Via del Lavoro, 6

I-31033 Castelfranco Veneto (TV) ITALY



GLOBAL GARDEN PRODUCTS

© by GGP ITALY spa

• Soggetto a modifiche senza preavviso • Подлежи на промени без предупреждение • Moguće su promjene bez najave • Možnost změn bez předešlého upozornění • Ret til ændringer forbeholdes • Kann ohne Vorankündigung geändert werden • Υπόκειται σε αλλαγές χωρίς προειδοποίηση • Subject to modifications without notice • Sujeto a modificaciones sin previo aviso • Võimalikud muudatused ilma ette teatamata • Voidsaan tehdä muutoksia ilman ennakkoilmoitusta • Sujet à des modifications sans aucun préavis • Podložno promjenama bez prethodne obavijesti • Előzetes értesítés nélkül módosítható • Objekto pakeitimai be perspėjimo • Var tikt mainīts bez iepriekšēja brīdinājuma • Подлежи на промени без претходно известување • Kan zonder kennisgeving wijzigingen ondergaan • Kan endres uten forvarsel • Poddawany modyfikacjom bez awizowania • Sujeito a alteraçbes sem aviso prévio • Poate fi modificat, fără preaviz • Может быть изменено без преошления • Možnosť zmien bez predošlého upozornenia • Lahko pride do sprememb brez predhodnega obvestila • Podložno izmenama bez upozorenja • Kan utsättas för modifieringar utan att detta meddelas • Önceden haber verilmeksizin deęiştirilebilir